



Ejecución

Electrobomba monobloc con rodete periférico.

T, TP: Ejecución con cuerpo bomba y acoplamiento in hierro.

B-T, B-TP: Ejecución con cuerpo bomba y acoplamiento in bronce.

Las bombas en bronce se suministran totalmente pintadas.

Aplicaciones

Para líquidos limpios, sin partículas sólidas en suspensión, y no agresivos para los materiales de la bomba.

Para aumentar la presión disponible en una red de distribución de agua (observar las disposiciones locales).

Por sus reducidas dimensiones son muy adecuadas para el montaje en máquinas y sistemas de refrigeración, circuitos de alimentación, alimentación de caderas, etc.

Límites de empleo

Temperatura líquido de -10 °C a +90 °C.

Temperatura ambiente hasta 40 °C.

Altura de aspiración manométrica hasta 7 m.

Servicio continuo.

Motor

Motor a inducción 2 polos, 50 Hz (n = 2900 1/min).

T, TP: trifásico 230/400 V ± 10% hasta 3 kW;
400/690 V ± 10% de 4 a 7,5 kW.

TM, TPM: monofásico 230 V ± 10%, con protector térmico.
Condensador incorporado en la caja de bornes.

Aislamiento clase F.

Protección IP 54.

Clase alta eficiencia IE3 para motor trifásico de 0,75 kW.

Ejecución según EN 60034-1; EN 60034-30-1.
EN 60335-1, EN 60335-2-41.

Otras ejecuciones bajo demanda

- Otras tensiones. - Frecuencia 60 Hz.

- Protección IP 55.

- Sello mecánico especial.

- Para líquidos o ambientes con temperaturas más elevadas o más bajas.

Materiales

Componentes	T, TP	B-T, B-TP
Cuerpo bomba	Hierro	Bronce
Acoplamiento	GJL 200 EN 1561	G-Cu Sn 10 EN 1982
Tapa cuerpo bomba	Hierro	Bronce
	GJL 200 EN 1561	G-Cu Sn 10 EN 1982
	Latón P-Cu Zn 40 Pb 2 UNI 5705 para T 61-65-70, B-T 61-70	
Rodete	Latón P-Cu Zn 40 Pb 2 UNI 5705	
	Bronce G-Cu Sn 10 EN 1982 para T 125, TP 132-132R	
Eje	Acero al Cr-Ni AISI 303 T 70-76, TP 78-80-100	Acero al Cr Ni Mo AISI 316
	Acero al cromo AISI 430 T 61-65-100-125, TP 132-132R	
Sello mecánico	Carbón - Cerámica - NBR	

Campo de aplicaciones n ≈ 2900 1/min

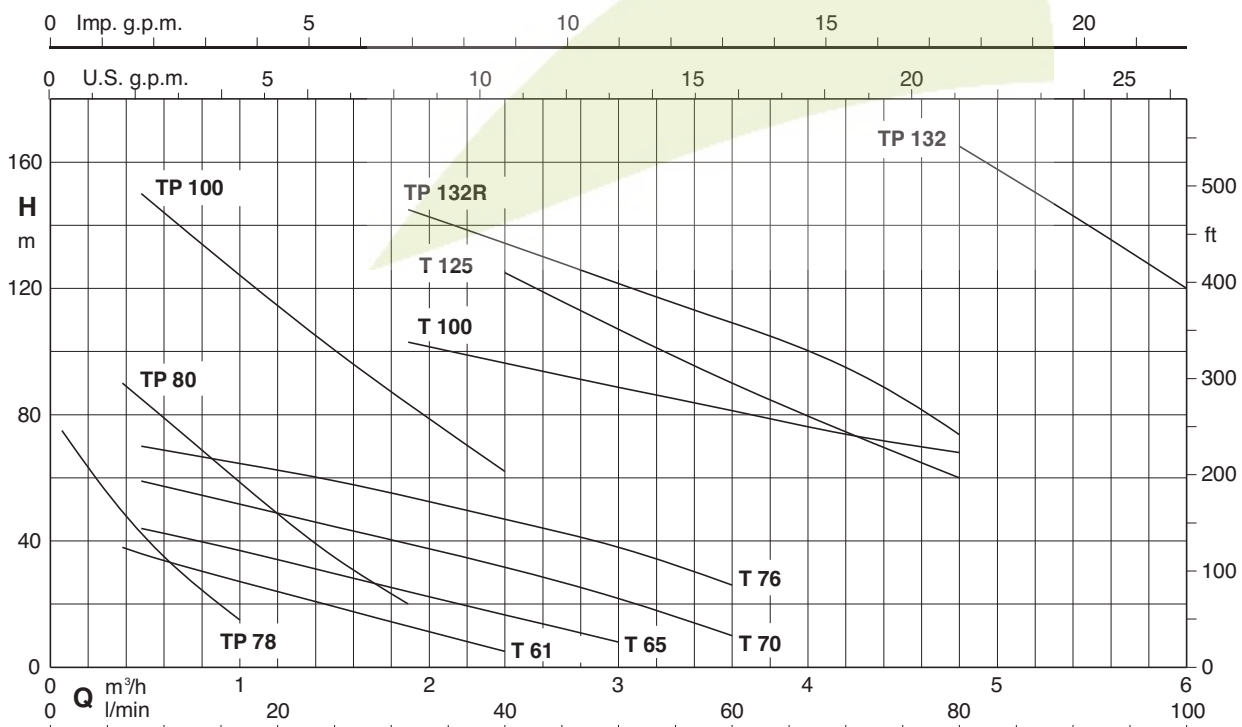

Prestaciones $n \approx 2900$ 1/min

3 ~	230V 400V		1 ~	230V		P ₁		P ₂		Q m ³ /h l/min	H m																	
	A	A		A	kW	kW	HP	0,06	0,12		0,24	0,38	0,48	0,6	0,75	1	1,2	1,5	1,89	2,4	3	3,6	4,2	4,8	5,4	6		
B-T 61E	1,9	1,1	B-TM 61E	2,5	0,55	0,33	0,45			1	2	4	6,3	8	10	12,5	16	20	25	31,5	40	50	60	70	80	90	100	
B-T 65E	2,8	1,6	B-TM 65E	3,5	0,8	0,45	0,6						38	36	34	31,5	28	24	19	12,5	5							
B-T 70/B	3,7	2,2	B-TM 70/A	6	1,3	0,75	1																					
T 76/A	5,3	3	TM 76E	7,4	1,6	1,1	1,5																					
T 100/A	11,5	6,6				3	4																					
T 125/B		9,6				4	5,5																					
B-TP 78/A	2,3	1,3	B-TPM 78/A	2,8	0,6	0,37	0,5			75	70	60	50	42	35	25	15											
B-TP 80E	4	2,3	B-TPM 80E	5,8	1,2	0,75	1																					
TP 100/B	9,6	5,5				2,2	3																					
TP 132R/A		10,9				5,5	7,5																					
TP 132/A		14,3				7,5	10																					

P₁ Maxima potencia absorbida.
P₂ Potencia nominal del motor.

B-T, B-TM = Ejecución en bronce.
H Altura total en m.

* Máxima aspiración manométrica 2-3 m.

Dimensiones y pesos

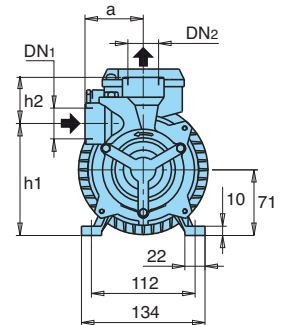
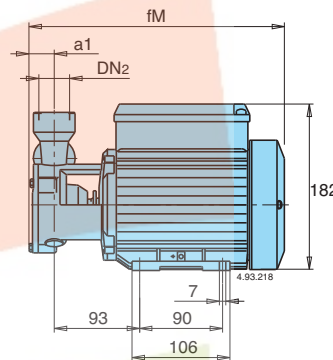
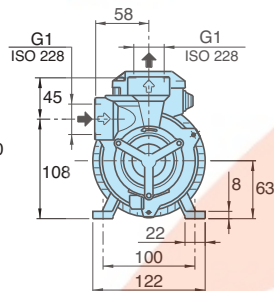
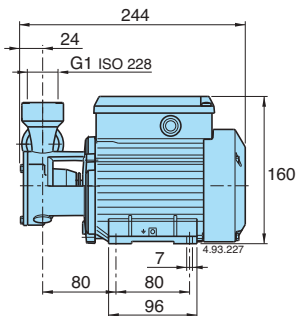

T 61E: kg 6,3
B-T 61E: kg 6,5
T 65E: kg 7,3
B-T 65E: kg 7,5

TIPO	DN1 ISO 228	DN2 ISO 228	mm					kg	
			a1	fM	h2	h1	a	T	B-T
T 70/B B-T 70/B	G 1	G 1	24	278	50	121	63	12	12,4
TP 78/A B-TP 78/A	G 1/2	G 1/2	22	276	24	127	56	8,2	8,8

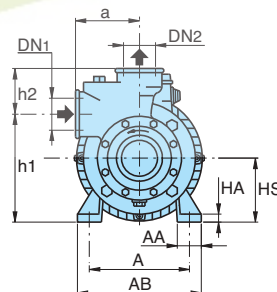
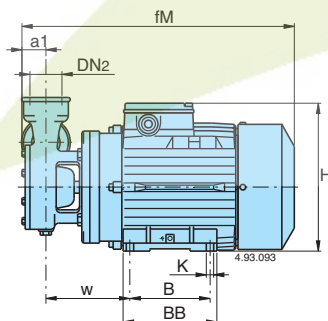

TIPO	DN1 ISO 228	DN2 ISO 228	mm															kg	
			a1	fM	HS	h2	h1	H	BB	B	AB	A	AA	K	a	w	HA	T, TP	B-TP
T 76/A	G 1 1/4	G 1 1/4	26	338	80	56	136	208	117	100	155	125	30	9	80	105	10	18,4	-
T 100/A	G 1 1/4	G 1 1/4	32	410	90	59	161	226	152	125	180	140	40	9,5	95	121	12	32,5	-
T 125/B	G 1 1/4	G 1 1/4	32	470	90	75	170	226	152	125	180	140	40	9,5	90	195	12	39,5	-
TP 80E B-TP 80E	G 3/4	G 3/4	27	332	80	35	135	208	117	100	155	125	30	9	60	104	10	16,4	16,8
TP 100/B	G 3/4	G 3/4	27	387	80	38	142	208	117	100	155	125	30	9	65	113	10	23,2	-
TP 132R/A	G 1 1/4	G 1 1/4	42	485	112	70	202	272	180	140	230	190	50	11,5	100	183	14	53,6	-
TP 132/A																		58,5	-

Curvas Características $n \approx 2900$ 1/min

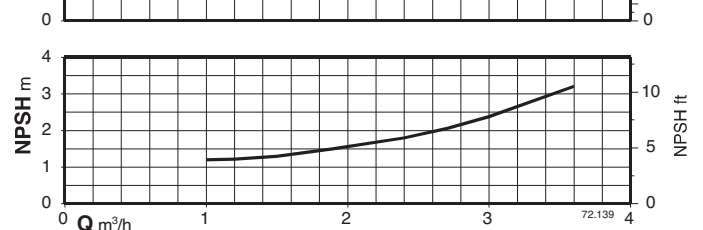
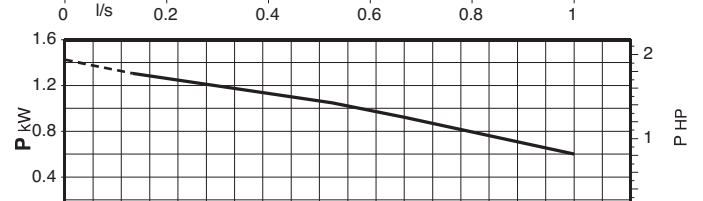
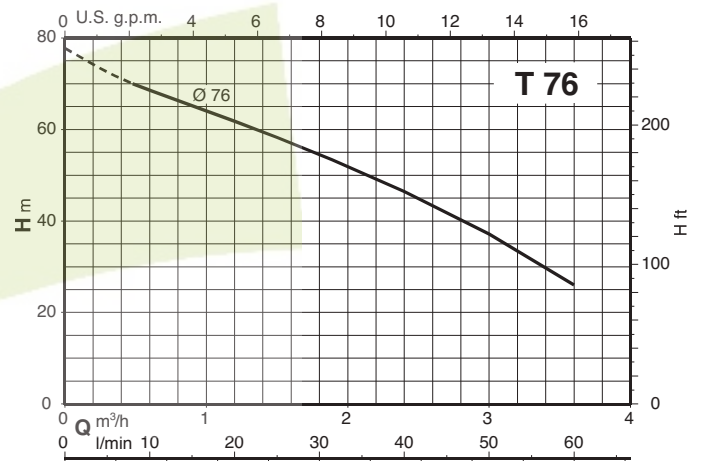
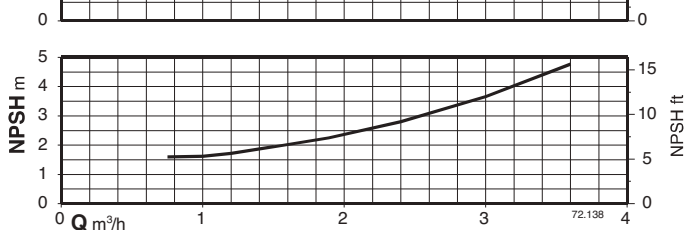
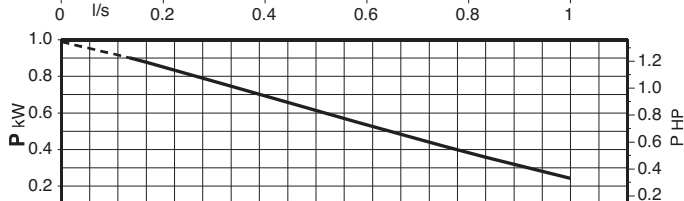
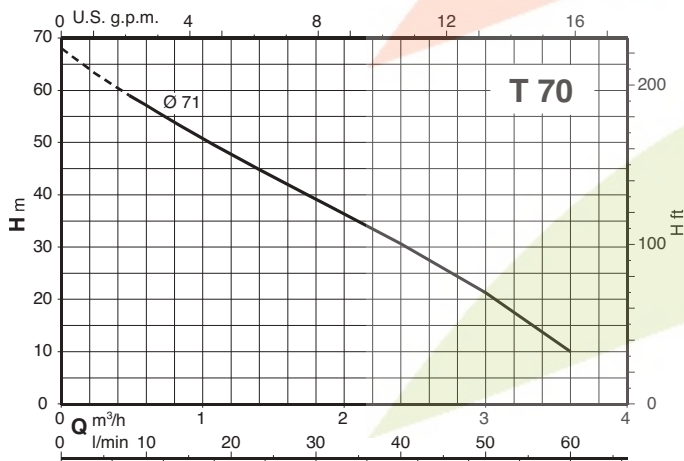
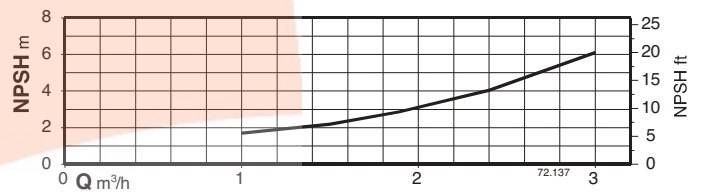
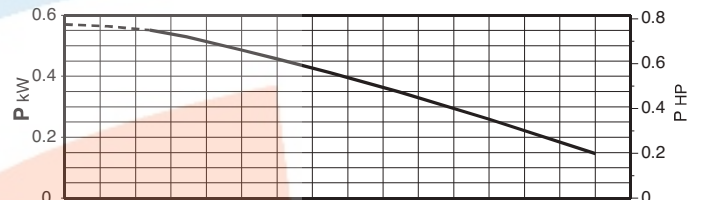
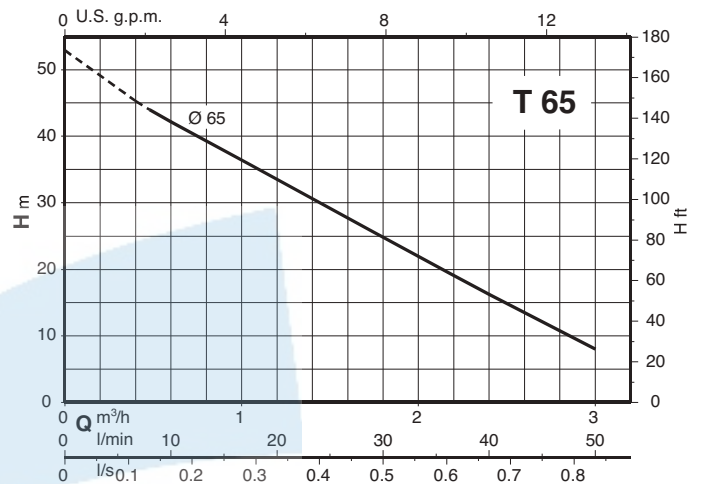
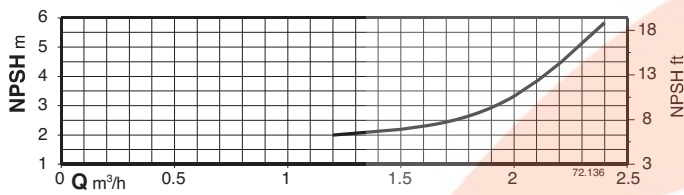
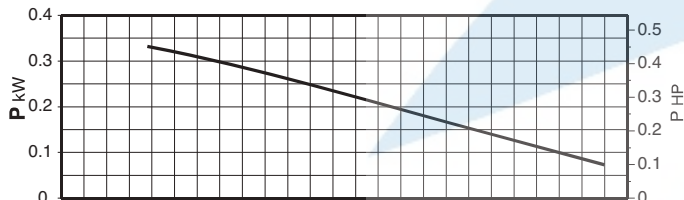
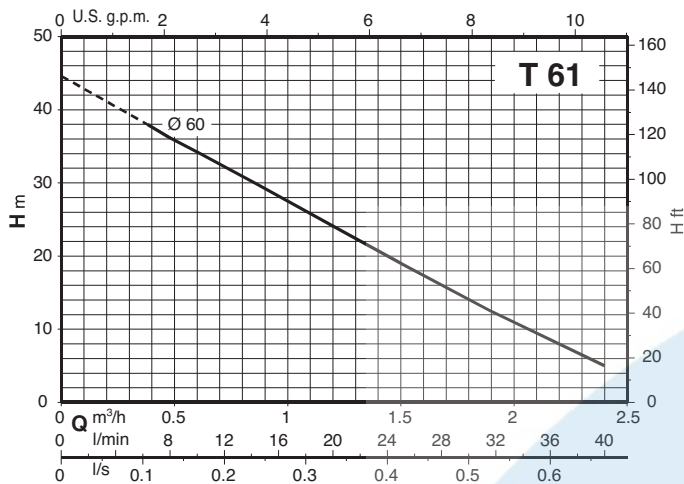

Curvas Características $n \approx 2900$ 1/min

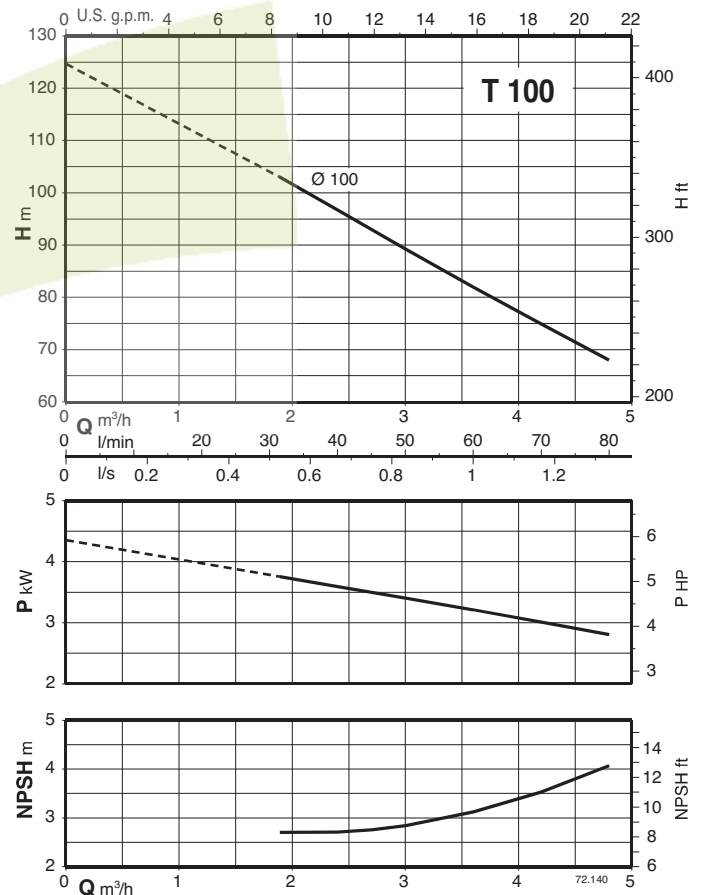
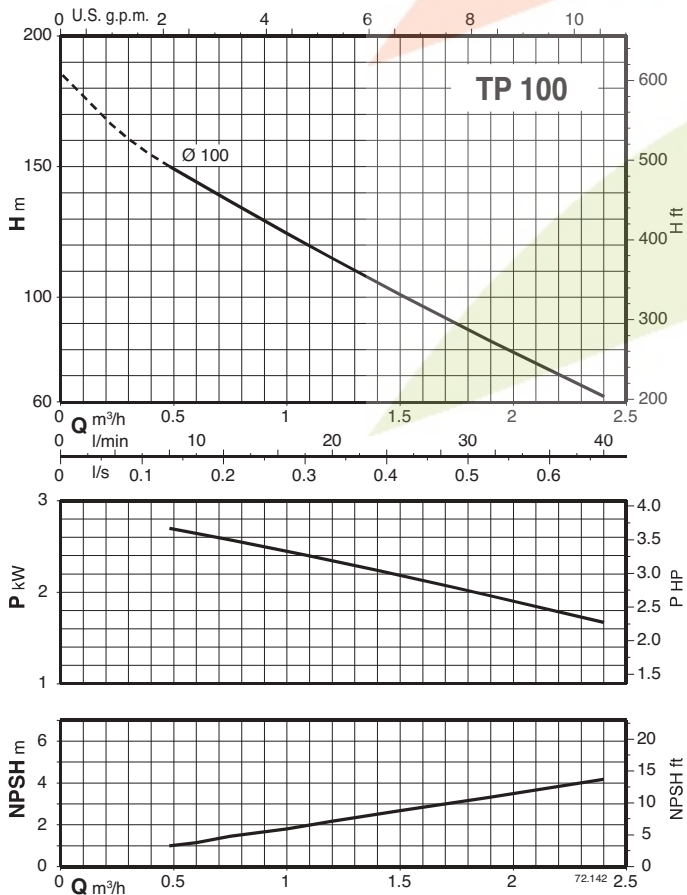
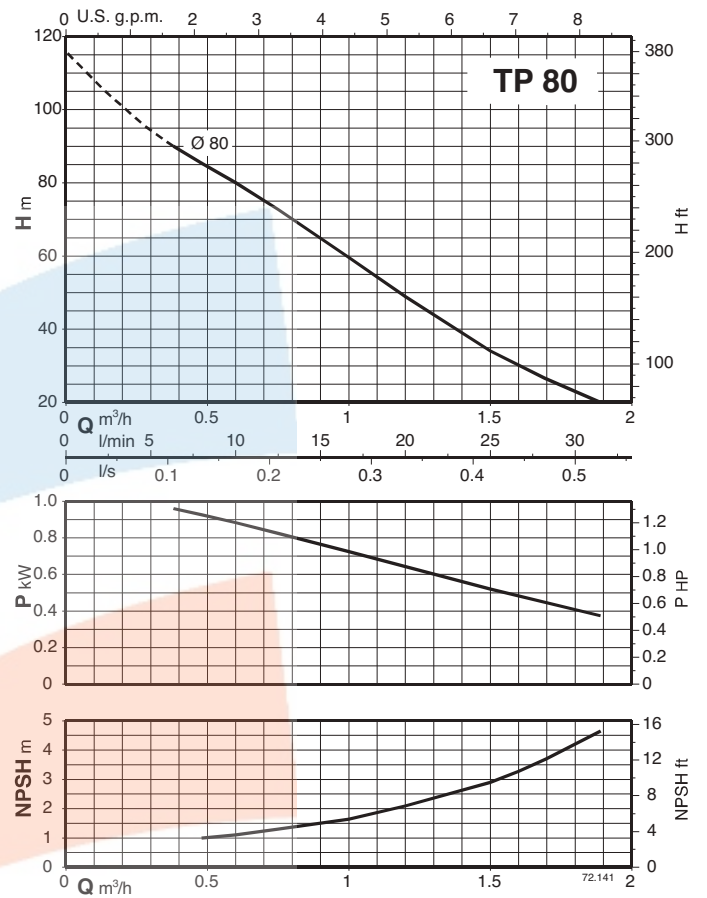
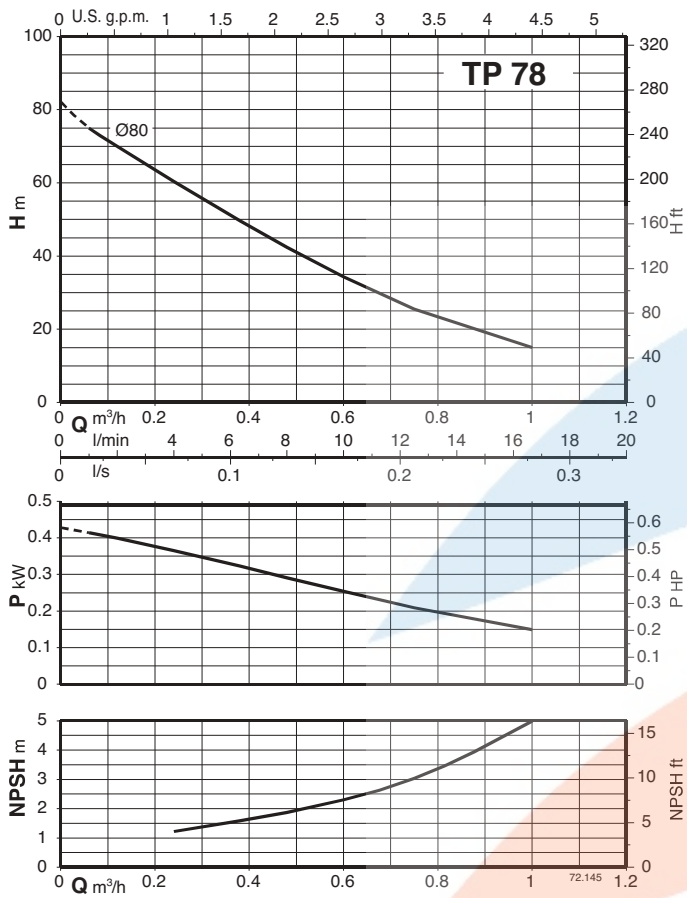

Curvas Características $n \approx 2900$ 1/min

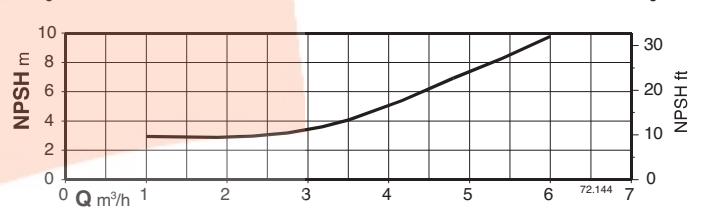
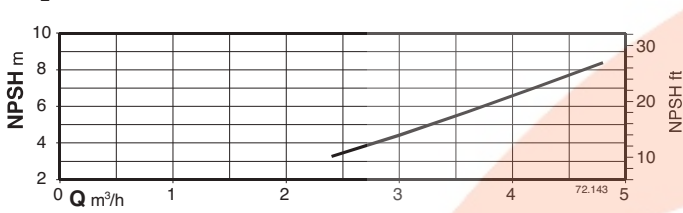
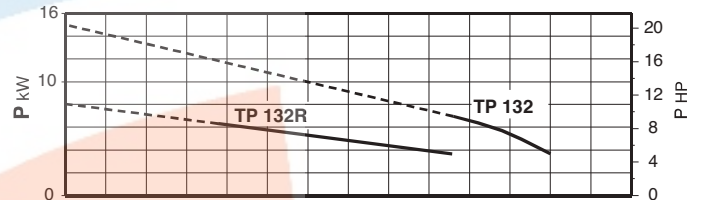
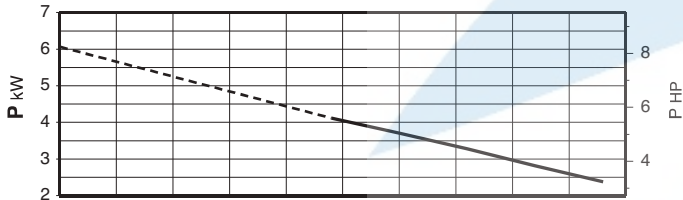
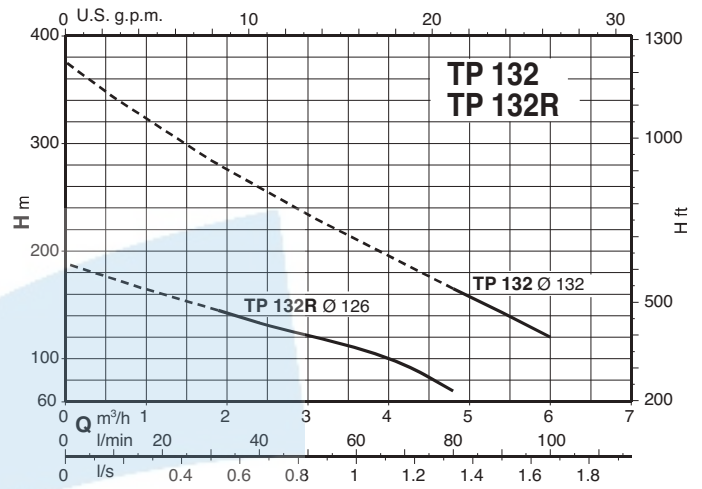
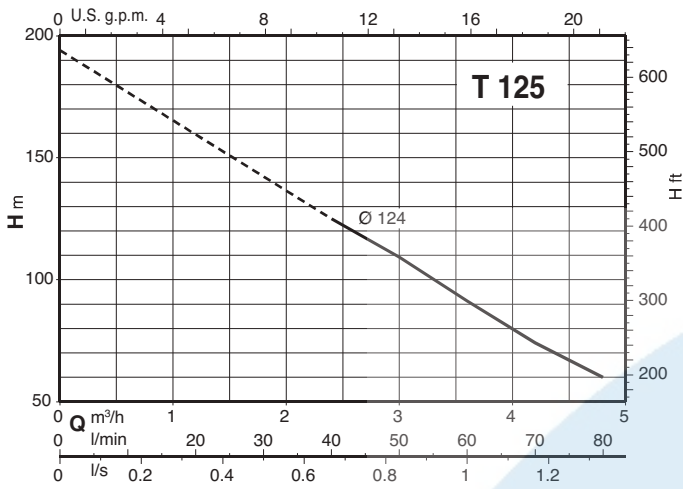

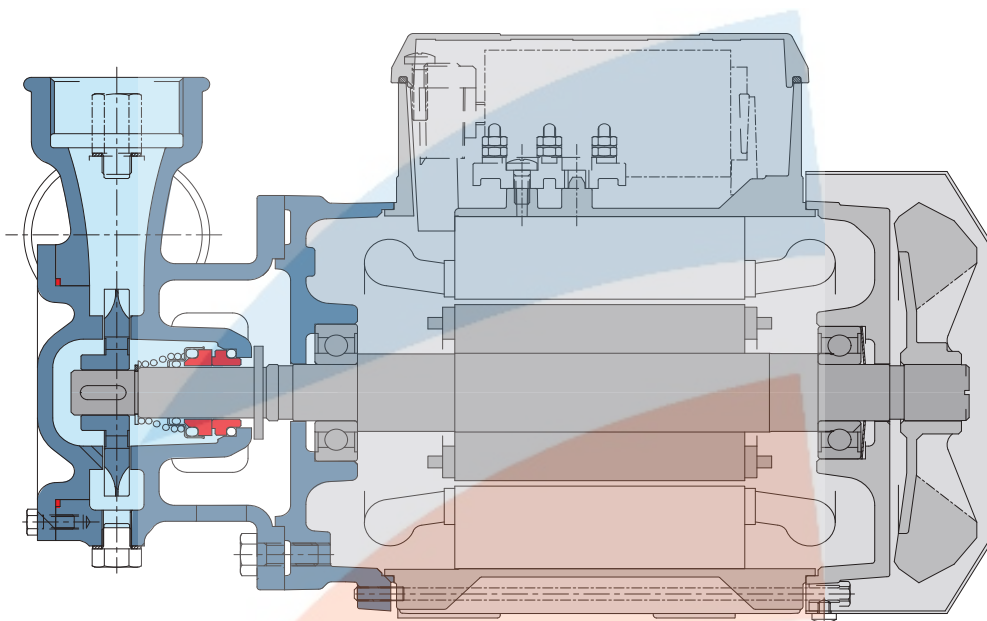
Características constructivas**Alcance**

El elevado número de bombas en el rango puede satisfacer la más amplia gama de servicios requeridos por el usuario.

Flexibilidad

La opción de poder elegir entre hierro fundido y bronce para las partes hidráulicas en contacto con el bombeo permite que las bombas de la serie T- TP puedan ser seleccionadas para utilizar con diferentes tipos de líquidos.

Fiabilidad

El cojinete y el eje están diseñados para asegurar la reducción de la tensión, proporcionando alta fiabilidad en todas las condiciones.

Hidráulica optimizada

El sistema hidráulico de la bomba están diseñados para asegurar un alto rendimiento y la consistencia del rendimiento.