



Las Bombas serie MXV son conformes al Reglamento Europeo N. 547/2012.

MXV 25, 32, 40, 50

Todas las partes en contacto con el líquido, comprendiendo las tapas superior e inferior, son de acero inoxidable al cromo níquel AISI 304.

Materiales (elementos bañados)

Componente	Materiales
Brida Camisa externa Cuerpo aspirante Cuerpo impulsión Cuerpo elemento Rodete Tapa inferior Tapa superior Casquillo distanciador	Acero al cromo-níquel 1.4301 EN 10088 (AISI 304)
Eje bomba Tapón	Acero al Cr-Ní 1.4305 EN 10088 (AISI 303) (para MXV 50 AISI 304)
Manguito cojinete/ Cojinete del cuerpo elemento	Carburo anticorrosivo-inoxidable/ Cerámica alumina
Cierre mecánico ISO 3069-KU	Metal duro / Carbón / EPDM
Anillo de cierre sobre rodete	PPS (PTFE per MXV 40)
Junta tórica	NBR (EPDM per MXV 50)
Contrabridas ovales	Acero AISI 304 (acero galvanizado para MXV 50 O)
Contrabridas (bajo demanda)	Acero AISI 304 (acero Fe 430B para MXV 50)

Sentido de rotación: Horario visto desde el motor.

Variantes, (a precisar en el pedido)

Bomba con bridas (F).
Bomba con orificios de brida ovales (O) (para MXV 25,32,40,50).
Bomba sin motor. Bomba con motor estándar.

Otras variantes, (a precisar bajo demanda)

Junta tórica FPM. Otro cierre mecánico.
Bomba con motor según elección del cliente, (si es disponible).
Motor monofásico 230 V, hasta 2,2 kW.
Bomba con pies de soporte para instalaciones horizontales (H1 o H2).
Otras tensiones.
Frecuencia 60 Hz.

Ejecución

Bombas multicelulares verticales, con bocas de aspiración e impulsión del mismo diámetro, y dispuestas sobre el mismo eje, (in-line). Mangos guía resistentes a la corrosión y lubricados por el líquido bombeado.

Extracción del cierre mecánico sin desmontar el motor (para MXV 25-32-40-50,100 con motores superiores a 4 kW).

Bomba con rodamiento axial con brida y manguito para el empleo de cualquier motor estándar en la forma constructiva IM V1.

Versión con variador de frecuencia (bajo demanda)

Aplicaciones

Para abastecimiento de agua.

Para líquidos limpios, no explosivos, sin partes abrasivas sólidas o filamentosas. (Con adaptación, bajo demanda, de los materiales de cierre).

Bomba universal para aplicaciones civiles e industriales, para instalaciones que precisen aumento de presión, instalaciones de lavado a alta presión, para irrigación, para la agricultura, para instalaciones deportivas.

Limites de empleo

Temperatura del líquido de -15 °C a +110 °C.

Temperatura ambiente hasta 40 °C.

Presión máxima admitida en el cuerpo de la bomba: 25 bar (16 bar para bombas con bridas ovales).

Servicio continuo

Motor

Estándar: motor a inducción, 50 Hz (n = 2900 1/min).

Motor preparado al funcionamiento con convertidor de frecuencia.

Clase eficiencia IE3 para motor trifásico.

Aislamiento tipo F. Protección IP 55.

Trifásicos, tensiones nominales: hasta 3 kW 230/400 V;
de 4 kW 400/690 V.

MXV 65, 80, 100

Los elementos internos, en contacto con el líquido, son de acero inoxidable al cromo níquel AISI 304, con el cuerpo bomba y la tapa superior de fundición gris.

Materiales (elementos bañados)

Componente	Materiales
Cuerpo bomba Tapa superior	Hierro GJL 250 EN 1561
Camisa externa Cuerpo elemento Rodete Manguito distanciador	Acero al cromo-níquel 1.4301 EN 10088 (AISI 304)
Eje bomba Tapón	Acero AISI 303 (AISI 431 para MXV 100) Acero AISI 303 (AISI 431 para MXV 100)
Manguito cojinete/ Cojinete del cuerpo elemento	Carburo anticorrosivo-inoxidable/ Cerámica alumina (Carburo anticorrosivo-inoxidable para MXV 100)
Cierre mecánico ISO 3069 - KU	Metal duro / Carbón / EPDM
Anillo de cierre sobre rodete	PTFE
Junta tórica	NBR (EPDM para MXV 100)
Contrabridas (bajo demanda)	Acero 1.0044 EN 10025-2 (Fe 430B)

Sentido de rotación: Antihorario visto desde el motor (Horario visto desde el motor para MXV 100).

Variantes, (a precisar en el pedido)

Bomba sin motor.
Bomba con motor estándar.

Otras variantes, (a precisar bajo demanda)

Junta tórica FPM.
Otro cierre mecánico.
Bomba con motor según elección del cliente, (si es disponible).
Otras tensiones. Frecuencia 60 Hz.
Bomba con pies de soporte para instalaciones horizontales (H1 o H2) excluida la serie MXV 100.

Bomba vertical a velocidad variable

La bomba **MXV EI** se encuentra disponible con potencias de 1,1 kW a 22 kW y llevan incorporado un variador **I-MAT** que permite realizar un sistema de velocidad variable extremadamente compacto y eficiente, ideal para aplicaciones de abastecimiento de agua y la distribución de agua fría y caliente.

Bomba eléctrica es suministrada con un transductor de presión idóneo para el modo operación que escoja el cliente y programado directamente desde fábrica

Ventajas

- Ahorro de energía
- Diseño compacto
- Fácil de usar
- Programable para las necesidades del sistema
- Fiabilidad

Construcción

- El sistema está compuesto por:
- Bomba
- Motor de inducción
- I-MAT variador de frecuencia
- Adaptador del motor para el montaje del variador de frecuencia
- Cable de conexión entre en variador y la bomba eléctrica
- Transductores

Límites de utilización

- Potencia nominal del motor desde 1,1 kW hasta 22 kW
- Rango de control desde 1750 hasta 2900 rpm (2 polos)
- Protección contra el funcionamiento en seco
- Protección contra el funcionamiento con válvula cerrada
- Protección contra fugas del sistema
- Protección contra sobrecorriente del motor
- Protección contra sobrevoltaje o bajovoltaje de la red de alimentación
- Protección contra el desequilibrio de fases



Modos de operación



Modo presión constante con sensor de presión

En el modo de presión constante, el sistema mantiene la presión prefijada cuando cambia el caudal por los cambios de la instalación.

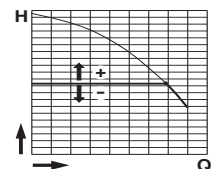

Modo presión proporcional con sensor de presión

En el modo de presión proporcional, el sistema cambia la presión de trabajo de acuerdo al caudal requerido.

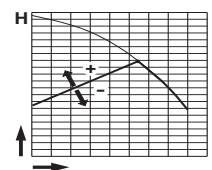

Modo caudal constante con medidor de caudal

En el modo caudal constante el sistema mantiene el caudal constante en un punto de la instalación de acuerdo a la presión requerida.

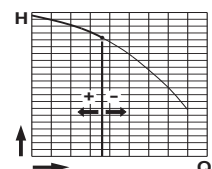

Modo velocidad fija con el ajuste de la velocidad de rotación preferencial

En el modo velocidad fija, cambiando la frecuencia de trabajo, se puede escoger cualquier curva operativa dentro del rango de trabajo de la bomba.

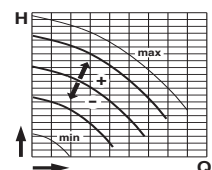

Modo temperatura constante con sensor de temperatura

En este modo el sistema mantiene la temperatura constante dentro de un sistema cambiando la velocidad de la bomba.

Designación

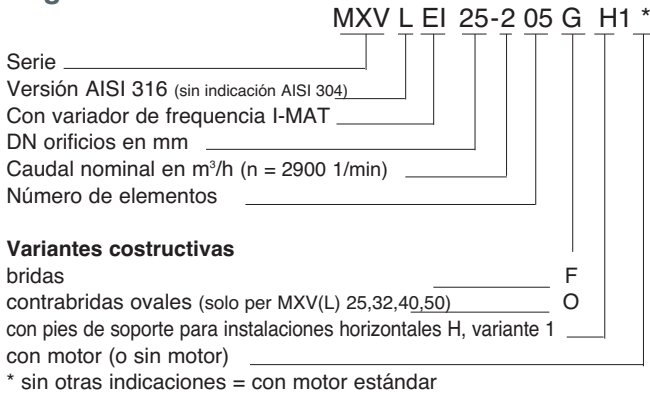

Conexión de las tuberías

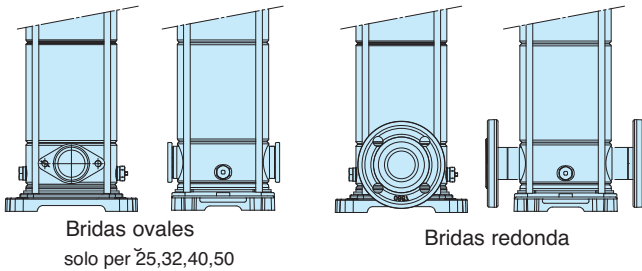

Instalaciones

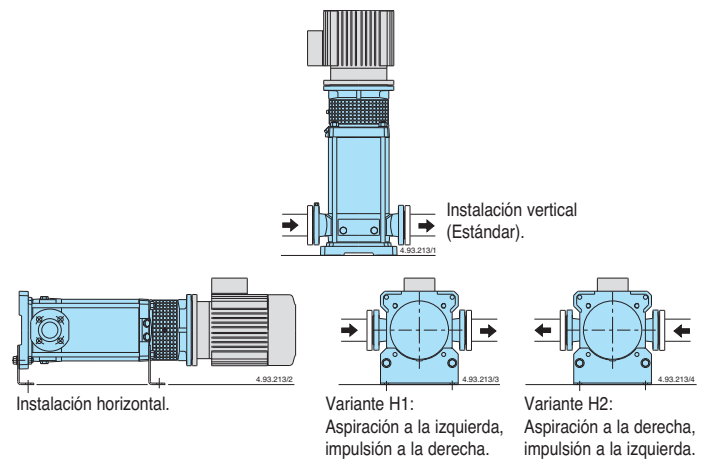

Partes variables

Tamaño bomba MXV			Número de elementos	Cuerpos elemento con cojinete
25-304	32-504	40-904	4	1
25-305	32-505	40-905	5	1
25-306	32-506	40-906	6	1
25-307	32-507	40-907	7	1
25-308	32-508	40-908	8	1
25-310	32-510	40-910	10	1
25-312	32-512	40-911	11	2
		12	2	
		13	2	
25-314	32-514	40-913	14	2
		15	2	
25-316	32-516	40-915	16	2
25-318	32-518		18	2
25-320		40-917	17	3
		40-919	19	3
		20	3	

Partes variables

Tamaño bomba MXV				Número de elementos	Cuerpos elemento con cojinete
50-1501	50-2001		80-4801	1	1
50-1502	50-2002	65-3202	80-4802	2	1
50-1503	50-2003	65-3203	80-4803	3	1
50-1504	50-2004	65-3204	80-4804	4	1
50-1505	50-2005	65-3205	80-4805	5	1
50-1506	50-2006	65-3206		6	1
50-1507	50-2007	65-3207		7	1
50-1508	50-2008			8	1
50-1509	50-2009	65-3208	80-4806	6	2
			80-4807	7	2
			80-4808	8	2
				9	2
				10	2
50-1510	50-2010	65-3210		11	2
50-1511	50-2011			12	2
50-1512	50-2012	65-3212		13	2
50-1513	50-2013				2
50-1514	50-2014			14	3
50-1515	50-2015			15	3
50-1516	50-2016			16	3
50-1517	50-2017			17	3

Campo de aplicaciones

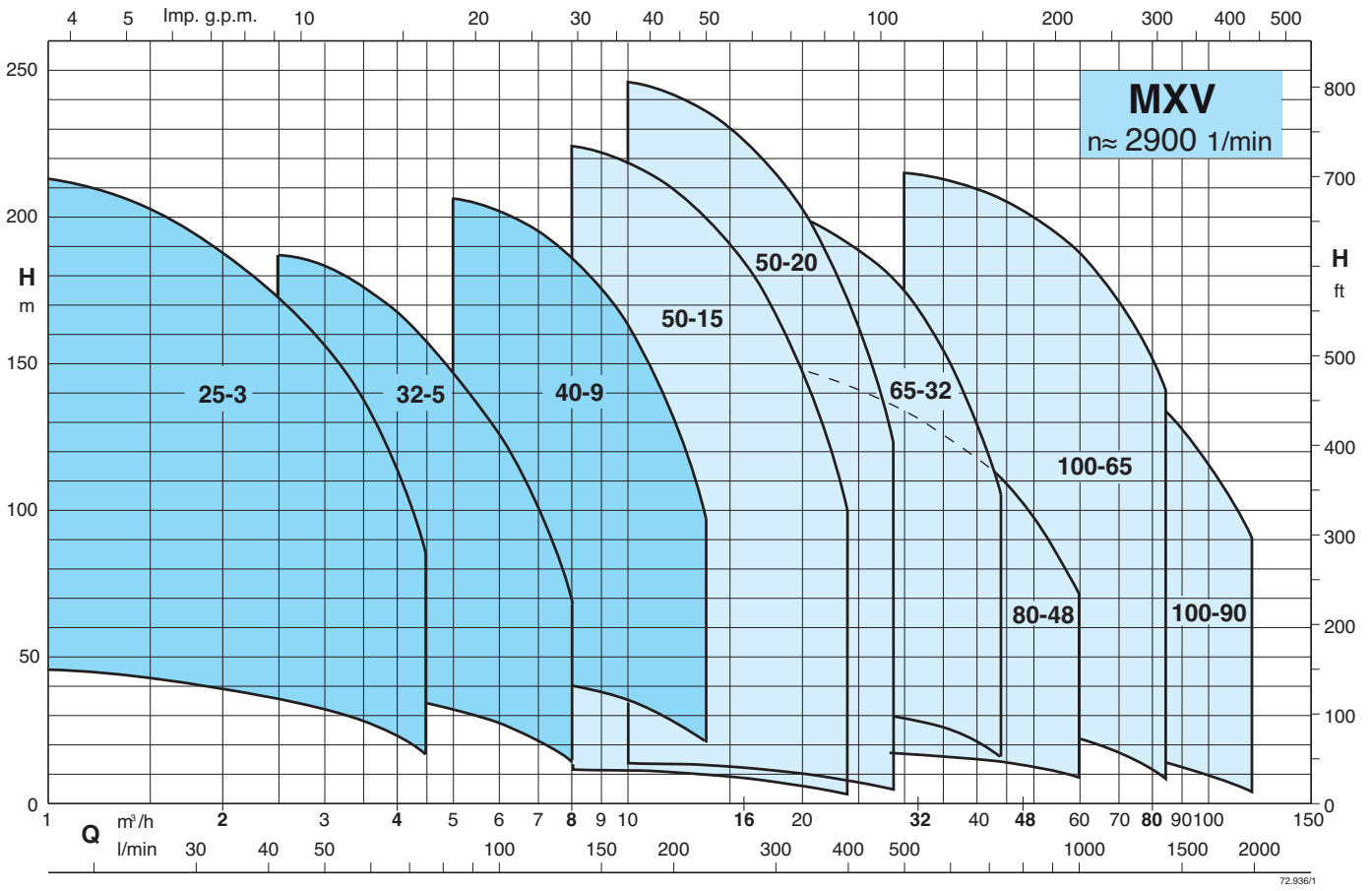

Curvas característica y prestaciones $n \approx 2900$ 1/min

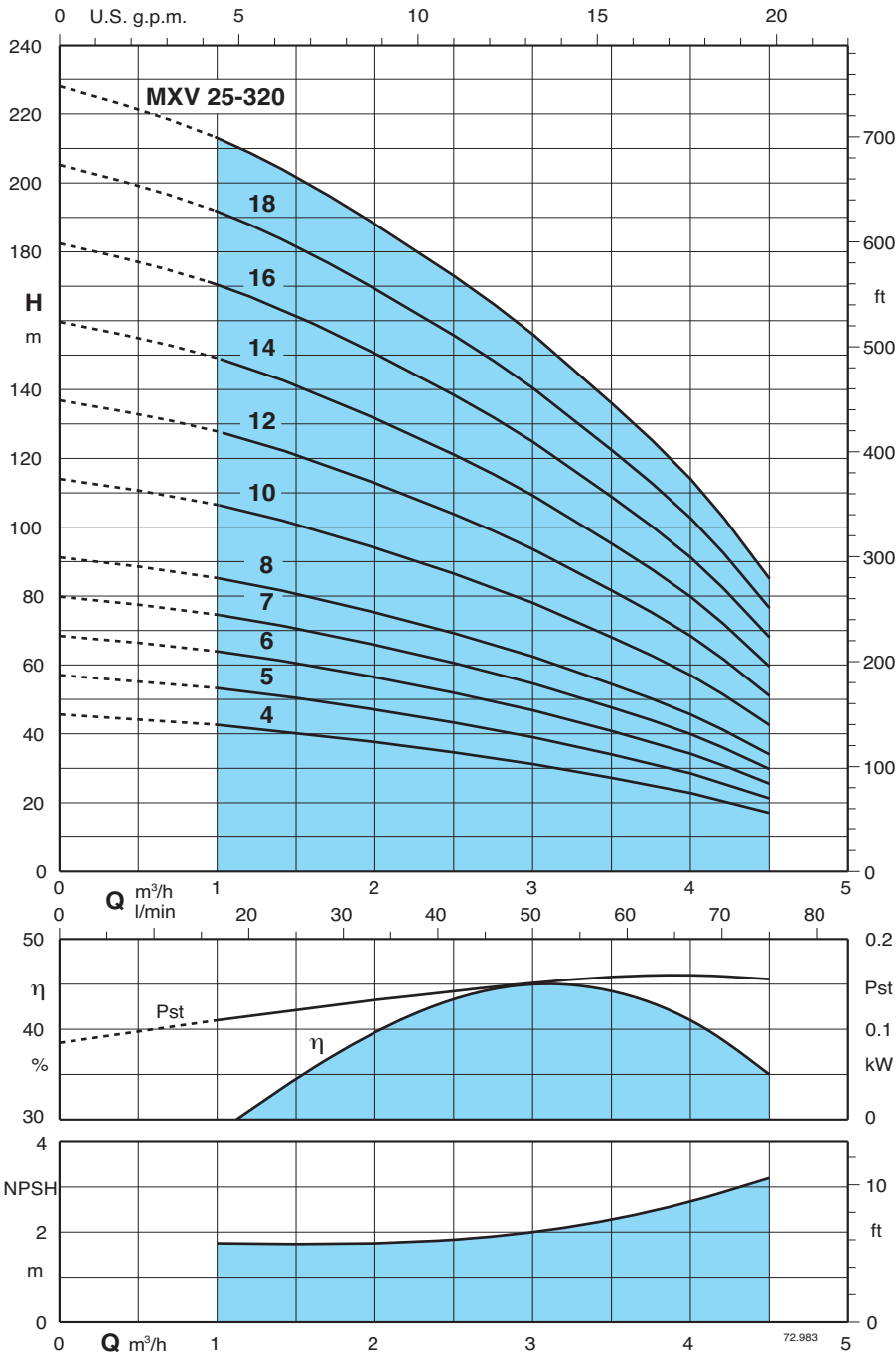

Resultados de las pruebas con agua fría y limpia, sin gas.
 Para el valor del NPSH se recomienda un margen de seguridad de + 0,5 m.
 Tolerancia según UNI EN ISO 9906:2012.

Los valores de presión y potencia son válidos para líquidos $\rho = 1,0$ kg/dm³ y viscosidad cinemática $\nu = \max 20$ mm²/sec.
 Pst Potencia referida a un elemento.
 A* Intensidad motor Calpeda

Bomba tipo	230 V		400 V		Potencia motor		Q m³/h l/min										
	A*	A*	A*	A*	kW	HP		0	1	1,5	2	2,5	3	3,5	4	4,5	
MXV 25-304	4	2,3	0,75	1			0	0	16,6	25	33,3	41,6	50	58,3	66,6	75	
MXV 25-305	4	2,3	0,75	1			44	42,5	40	37,5	34,5	31	27	22,5	17		
MXV 25-306	4,7	2,7	1,1	1,5			56	53	50	47	43	39	34	28	21		
MXV 25-307	4,7	2,7	1,1	1,5			68	63,5	60,5	56	51,5	46,5	40,5	34	25		
MXV 25-308	7,4	4,3	1,5	2			79,5	74	70,5	65,5	60	54,5	47,5	39,5	30		
MXV 25-310	7,4	4,3	1,5	2			91	85	80,5	75	69	62	54	45,5	34		
MXV 25-312	9,2	5,3	2,2	3			114	106	101	94	86	78	68	57	42		
MXV 25-314	9,2	5,3	2,2	3			136	127	121	112	103	93,5	81,5	68	51		
MXV 25-316	11,4	6,6	3	4			159	149	141	131	121	109	95	79,5	59		
MXV 25-318	11,4	6,6	3	4			182	170	161	150	138	124	108	91	68		
MXV 25-320	11,4	6,6	3	4			205	191	181	169	155	140	122	102	76		
							228	213	202	188	173	156	136	114	85		

Curvas característica y prestaciones $n \approx 2900$ 1/min

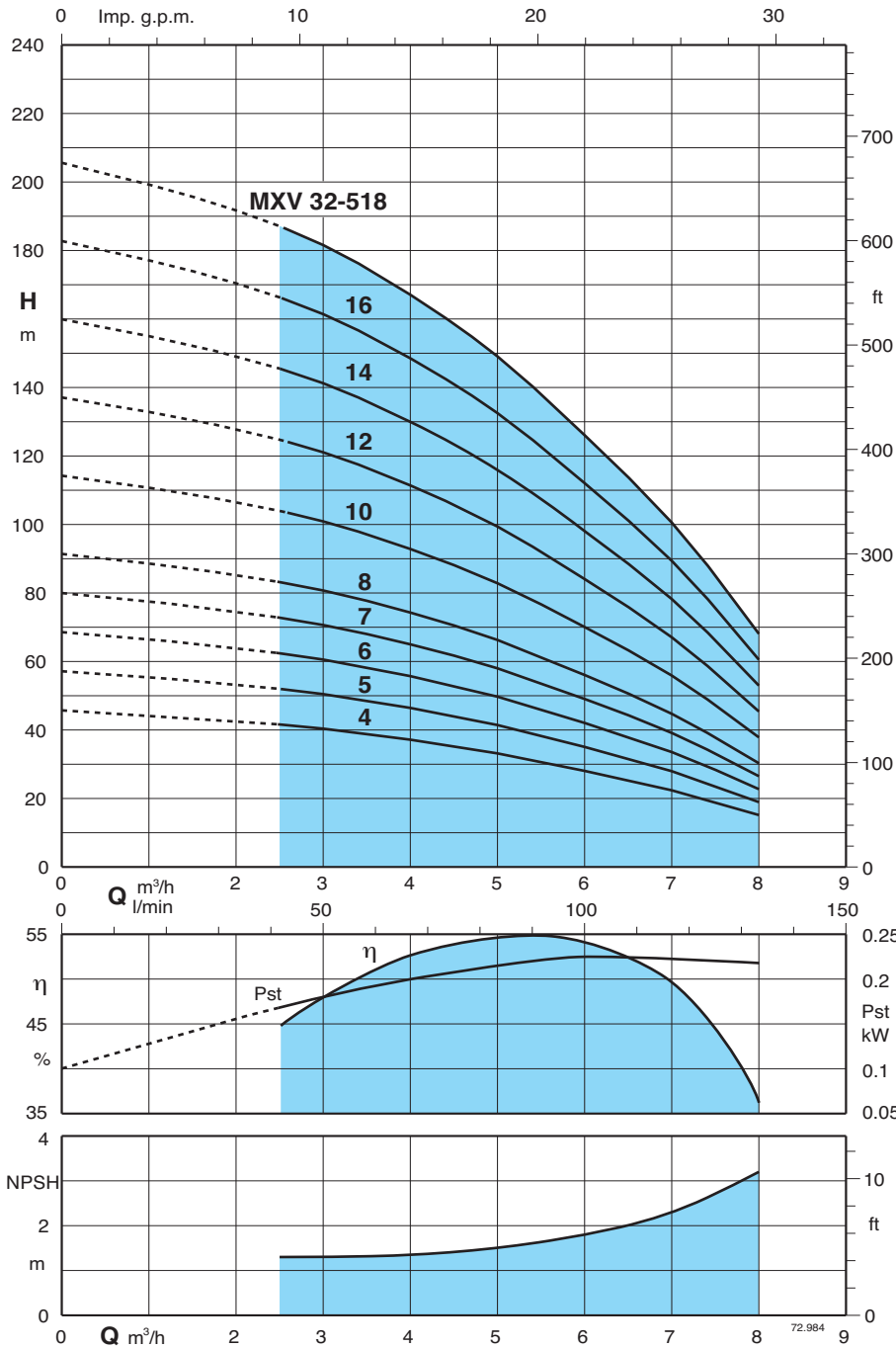

Resultados de las pruebas con agua fría y limpia, sin gas.
 Para el valor del NPSH se recomienda un margen de seguridad de + 0,5 m.
 Tolerancia según UNI EN ISO 9906:2012.

Los valores de presión y potencia son válidos para líquidos $\rho = 1,0$ kg/dm³ y viscosidad cinemática $\nu = \max 20$ mm²/sec.
 Pst Potencia referida a un elemento.
 A* Intensidad motor Calpeda

Bomba tipo	Potencia motor		Q m³/h l/min	H m															
	230 V A*	400 V A*		kW	HP	0	2,5	3	3,5	4	4,5	5	6	7	8				
MXV 32-504	4,7	2,7	1,1	1,5	0	41,6	50	58,3	66,6	75	83,3	100	116,6	133,3					
MXV 32-505	4,7	2,7	1,1	1,5	45	41,5	40	38,5	36,5	34,5	32,5	27,5	22	14,5					
MXV 32-506	7,4	4,3	1,5	2	56	51,5	50	48	46	43,5	41	34,5	27,5	18,5					
MXV 32-507	7,4	4,3	1,5	2	68	62	60	58	55,5	52,5	49,5	42	33,5	22,5					
MXV 32-508	9,2	5,3	2,2	3	79,5	72,5	70,5	68	65	61,5	58	49	39	26,5					
MXV 32-510	9,2	5,3	2,2	3	91	83	80,5	78	74	70	66	56	44,5	30					
MXV 32-512	11,4	6,6	3	4	114	104	101	97,5	93	88	83	70	56	38					
MXV 32-514	11,4	6,6	3	4	136	124	121	117	111	105	99,5	84	67	45,5					
MXV 32-516		9,6	4	5,5	159	145	141	136	130	123	116	98	78	53					
MXV 32-518		9,6	4	5,5	182	166	161	156	148	140	132	112	89,5	60,5					
					205	187	181	175	167	158	149	126	100	68					

Curvas característica y prestaciones $n \approx 2900$ 1/min

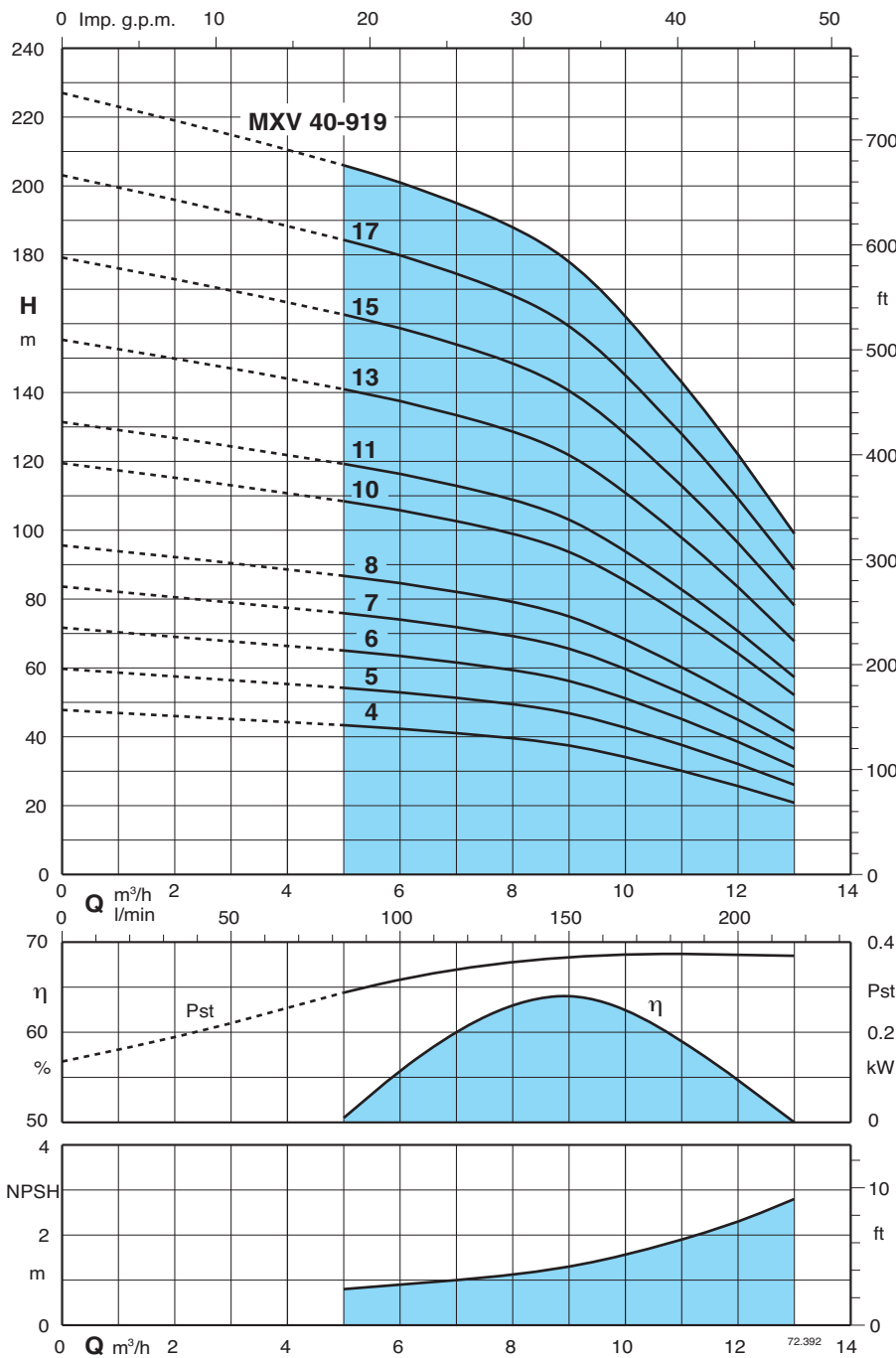

Resultados de las pruebas con agua fría y limpia, sin gas.
 Para el valor del NPSH se recomienda un margen de seguridad de + 0,5 m.
 Tolerancia según UNI EN ISO 9906:2012.

Los valores de presión y potencia son válidos para líquidos $\rho = 1,0$ kg/dm³ y viscosidad cinemática $\nu = \max 20$ mm²/sec.
 Pst Potencia referida a un elemento.
 A* Intensidad motor Calpeda

Bomba tipo	230 V		400 V		Potencia motor		Q	H												
	A*	A*	A*	A*	kW	HP		m	0	5	6	7	8	9	10	11	12	13		
MXV 40-904	7,4	4,3	1,5	2			0	0	83,3	100	116,6	133,3	150	166,6	183,3	200	216,6			
MXV 40-905	9,2	5,3	2,2	3			47	43	42	41	40	37	34	30	26	21				
MXV 40-906	9,2	5,3	2,2	3			59	54	53	51	50	47	43	38	32	26				
MXV 40-907	11,4	6,6	3	4			71	65	63	62	59	56	51	45	39	31				
MXV 40-908	11,4	6,6	3	4			83	76	74	72	69	66	60	53	45	36				
MXV 40-910		9,6	4	5,5			95	87	85	82	79	75	69	60	51	42				
MXV 40-911		9,6	4	5,5			119	109	106	103	99	94	86	75	64	52				
MXV 40-913		10,9	5,5	7,5			131	119	116	113	109	103	94	83	71	57				
MXV 40-915		10,9	5,5	7,5			155	141	138	134	129	122	111	98	84	68				
MXV 40-917		14,3	7,5	10			179	163	159	154	149	141	128	113	96	78				
MXV 40-919		14,3	7,5	10			202	184	180	175	168	159	145	128	109	89				
							226	206	201	195	188	178	162	143	122	99				

Curvas característica y prestaciones $n \approx 2900$ 1/min

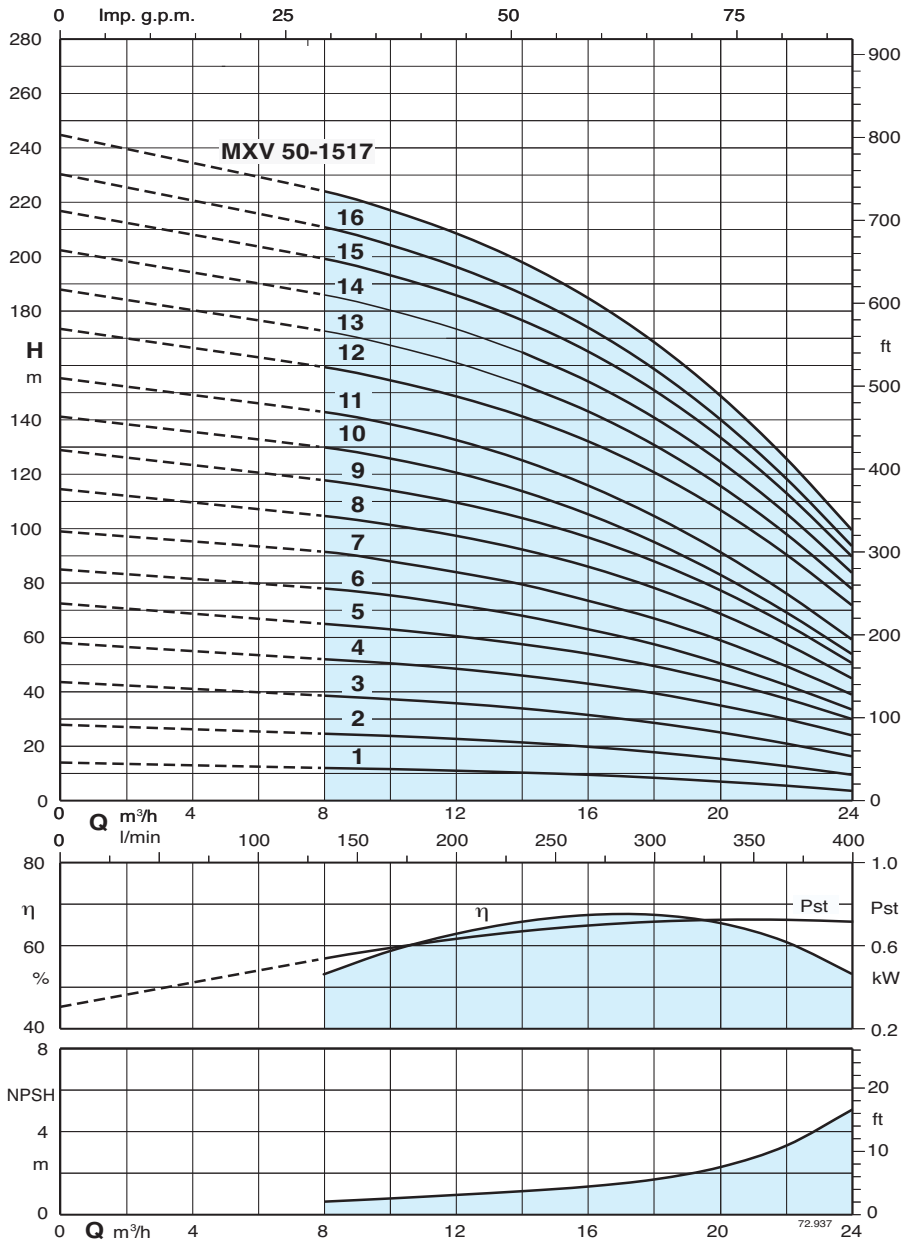

Resultados de las pruebas con agua fría y limpia, sin gas.
 Para el valor del NPSH se recomienda un margen de seguridad de + 0,5 m.
 Tolerancia según UNI EN ISO 9906:2012.

Los valores de presión y potencia son válidos para líquidos $\rho = 1,0$ kg/dm³ y viscosidad cinemática $\nu = \max 20$ mm²/sec.
 Pst Potencia referida a un elemento.
 A* Intensidad motor Calpeda

Bomba tipo	Potencia motor		Q m ³ /h l/min	H m															
	230 V A*	400 V A*		kW	HP	0	8	10	12	14	16	18	20	22	24				
MXV 50-1501	4,7	2,7	1,1	1,5	0	133,3	166,6	200	233	266	300	333	366	400					
MXV 50-1502	7,4	4,3	1,5	2	14,0	12,0	11,6	11,0	10,3	9,5	8,4	7,0	5,5	3,6					
MXV 50-1503/A	9,2	5,3	2,2	3	27,9	24,6	23,8	22,7	21,4	19,8	17,8	15,4	12,7	9,5					
MXV 50-1504	11,4	6,6	3	4	43,6	38,6	37,3	35,8	33,9	31,5	28,6	25,1	21,0	16,3					
MXV 50-1505		9,6	4	5,5	58,0	52,0	50,5	48,5	46,0	43,0	39,5	35,0	30,0	24,0					
MXV 50-1506		10,9	5,5	7,5	72,5	65,0	63,0	60,5	57,5	54,0	49,5	44,0	37,5	30,0					
MXV 50-1507		10,9	5,5	7,5	85,0	78,0	75,5	72,0	68,0	63,0	57,5	50,5	42,5	33,5					
MXV 50-1508/A		10,9	5,5	7,5	99,0	91,5	88,0	84,0	79,5	73,5	67,0	59,0	49,5	39,0					
MXV 50-1509		14,3	7,5	10	115	105	101	97	92	86	78	69	58	45					
MXV 50-1510		14,3	7,5	10	129	118	114	110	104	97	88	77	65	51					
MXV 50-1511		18,5	9,2	12,5	141	130	126	121	114	105	95	83	69	54					
MXV 50-1512		18,5	9,2	12,5	155	143	138	133	125	116	105	91	76	59					
MXV 50-1513		21,5	11	15	173	159	155	149	141	132	121	107	91	72					
MXV 50-1514		21,5	11	15	188	173	167	161	153	143	131	116	98	78					
MXV 50-1515		21,5	11	15	202	186	180	173	165	154	141	125	106	84					
MXV 50-1516		27,3	15	20	217	199	193	186	177	165	151	134	113	90					
MXV 50-1517		27,3	15	20	230	211	204	196	186	174	159	140	119	94					
					245	224	217	209	198	185	169	149	126	100					

Curvas característica y prestaciones $n \approx 2900$ 1/min

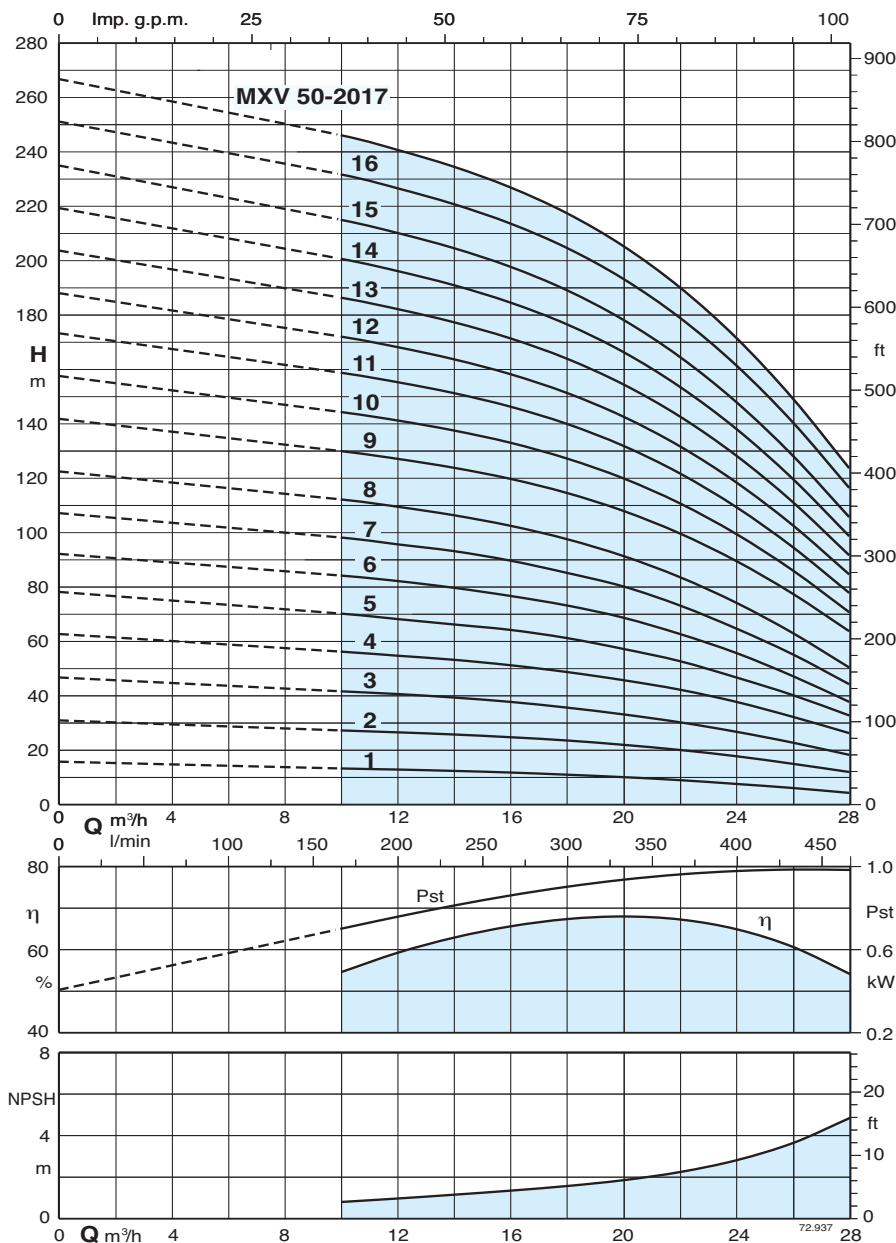

Resultados de las pruebas con agua fría y limpia, sin gas.

Para el valor del NPSH se recomienda un margen de seguridad de + 0,5 m.

Tolerancia según UNI EN ISO 9906:2012.

Los valores de presión y potencia son válidos para líquidos $\rho = 1,0$ kg/dm³ y viscosidad cinemática $\nu = \max 20$ mm²/sec.

Pst Potencia referida a un elemento.

A* Intensidad motor Calpeda

Bomba tipo	230 V		400 V		Potencia motor		Q m ³ /h l/min	Q													
	A*	A*	A*	A*	kW	HP		0	10	12	14	16	18	20	22	24	26	28			
MXV 50-2001	4,7	2,7	1,1	1,5	1,1	1,5	0	15,5	13,0	12,6	12,1	11,5	10,7	9,8	8,7	7,3	5,8	4,0			
MXV 50-2002	9,2	5,3	2,2	3	2,2	3	0	30,7	27,0	26,3	25,5	24,5	23,3	21,7	19,8	17,5	14,7	11,7			
MXV 50-2003	11,4	6,6	3	4	3	4	0	46,5	41,4	40,4	39,1	37,5	35,4	32,9	30,0	26,5	22,5	18,0			
MXV 50-2004		9,6	4	5,5	4	5,5	0	62,5	56,0	54,5	53,0	51,0	48,5	45,5	42,0	37,5	32,0	26,0			
MXV 50-2005		10,9	5,5	7,5	5,5	7,5	0	78,0	70,0	68,0	66,0	64,0	61,0	57,0	52,5	46,5	40,0	32,5			
MXV 50-2006		14,3	7,5	10	7,5	10	0	92,0	84,0	82,0	79,5	76,5	73,0	68,5	62,5	55,5	47,0	37,5			
MXV 50-2007		14,3	7,5	10	7,5	10	0	107,0	98,0	95,5	93,0	89,5	85,0	80,0	73,0	64,5	55,0	44,0			
MXV 50-2008		18,5	9,2	12,5	9,2	12,5	0	122	112	109	106	102	97	91	83	74	63	50			
MXV 50-2009		18,5	9,2	12,5	9,2	12,5	0	142	130	127	124	120	114	108	100	89	77	63			
MXV 50-2010		21,5	11	15	11	15	0	158	144	141	137	133	127	120	111	99	86	71			
MXV 50-2011		21,5	11	15	11	15	0	173	159	155	151	146	140	132	122	109	94	78			
MXV 50-2012		27,3	15	20	15	20	0	188	172	168	164	158	151	143	132	118	103	84			
MXV 50-2013		27,3	15	20	15	20	0	204	186	182	177	171	164	154	143	128	111	91			
MXV 50-2014		27,3	15	20	15	20	0	219	201	196	191	185	177	166	154	138	120	99			
MXV 50-2015		27,3	15	20	15	20	0	235	215	210	205	198	189	178	165	148	128	106			
MXV 50-2016		34	18,5	25	18,5	25	0	251	232	227	221	214	205	193	179	161	140	116			
MXV 50-2017		34	18,5	25	18,5	25	0	267	246	241	235	227	217	205	190	172	149	124			

Curvas característica y prestaciones n ≈ 2900 1/min

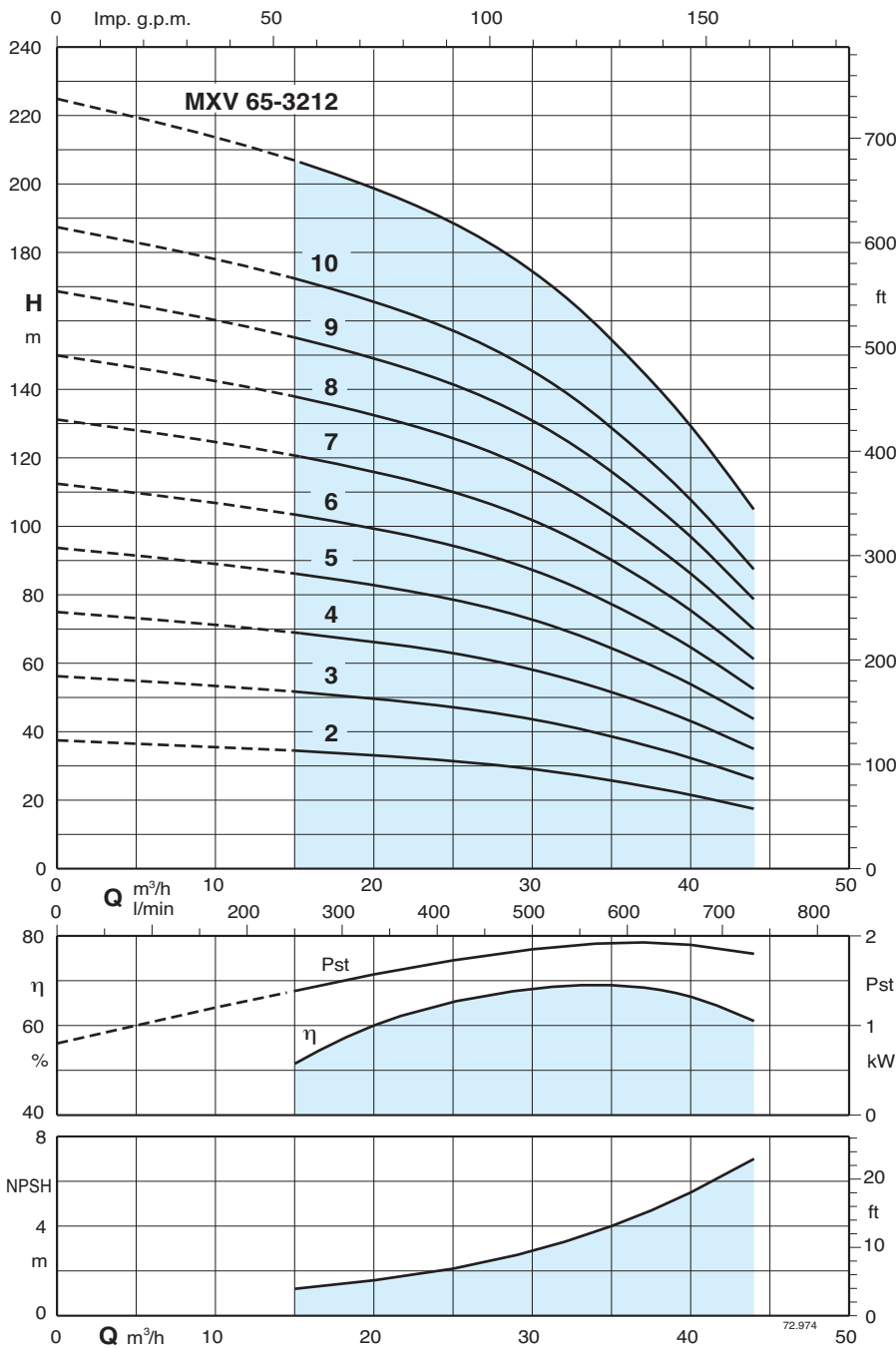

Resultados de las pruebas con agua fría y limpia, sin gas.
 Para el valor del NPSH se recomienda un margen de seguridad de + 0,5 m.
 Tolerancia según UNI EN ISO 9906:2012.

Los valores de presión y potencia son válidos para líquidos $\rho = 1,0 \text{ kg/dm}^3$ y viscosidad cinemática $\nu = \text{max } 20 \text{ mm}^2/\text{sec}$.
 Pst Potencia referida a un elemento.
 A* Intensidad motor Calpeda

Bomba tipo	230 V		400 V		Potencia motor		Q m³/h l/min	H m										
	A*	A*	A*	A*	kW	HP		0	15	21	24	27	30	33	36	39	44	
MXV 65-3202/D			9,6		4	5,5	0	15	21	24	27	30	33	36	39	44		
MXV 65-3203/C			10,9		5,5	7,5	0	250	350	400	450	500	550	600	650	733		
MXV 65-3204/C			14,3		7,5	10	37	34	32	31	30	29	27	24,5	22	17		
MXV 65-3205/D			21,5		11	15	55,5	51	49	47,5	46	43,5	40,5	37	33,5	25,5		
MXV 65-3206/D			21,5		11	15	75	69	65,5	63,5	61	58,5	54,5	50	45	35		
MXV 65-3207/D			27,3		15	20	93,5	86	82	79,5	77	73	68	62,5	56,5	44		
MXV 65-3208/D			27,3		15	20	112	103	98,5	95,5	92	87	82	75	67,5	52,5		
MXV 65-3209/E			34		18,5	25	131	121	115	111	107	102	95,5	87,5	79	61,5		
MXV 65-3210/E			34		18,5	25	150	138	131	127	123	116	109	100	90	70		
MXV 65-3212/D			41		22	30	168	155	148	143	138	130	122	112	101	79		
							187	172	164	159	154	145	136	125	112	87,5		
							225	207	197	191	185	174	163	150	135	105		

Curvas característica y prestaciones $n \approx 2900$ 1/min

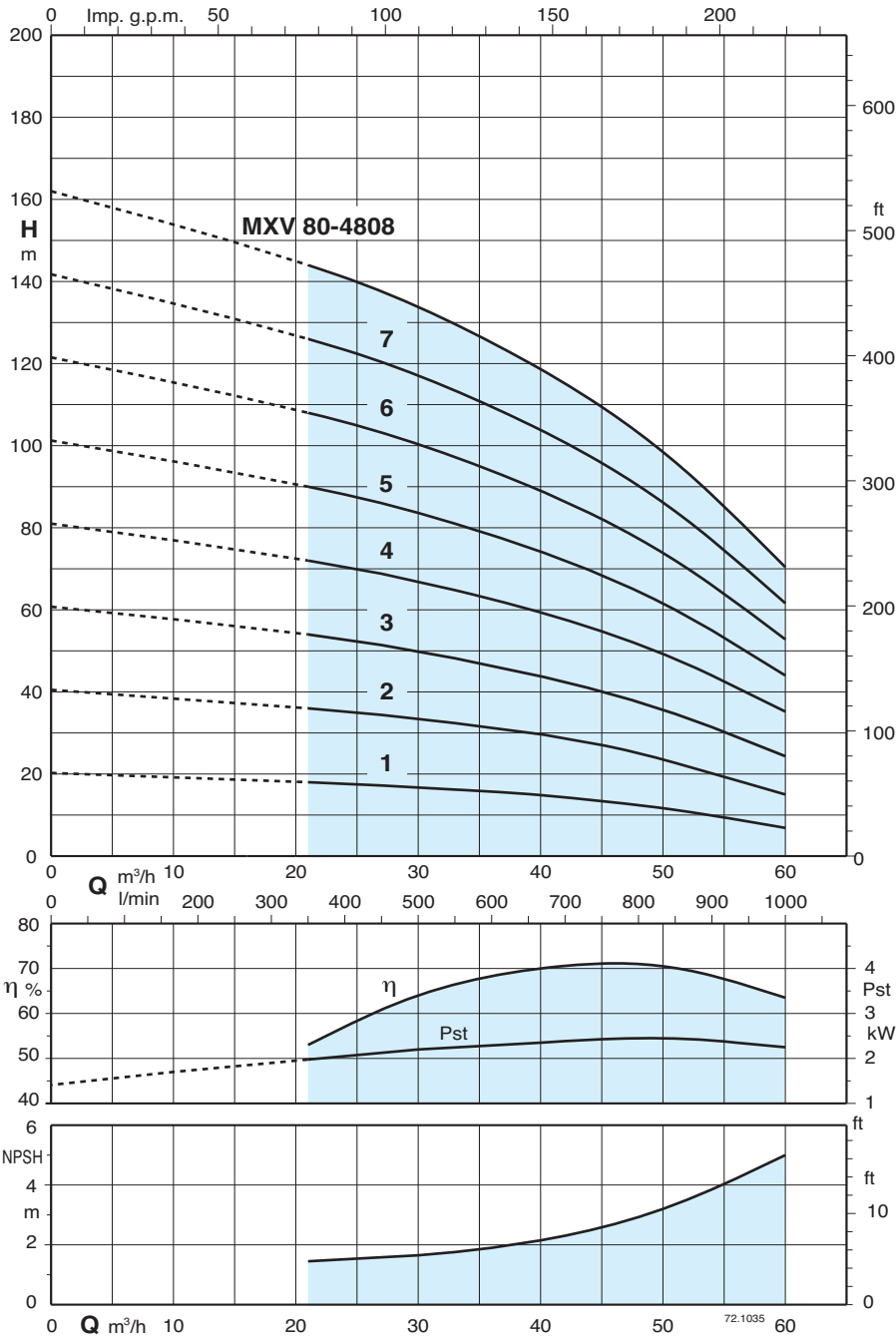

Resultados de las pruebas con agua fría y limpia, sin gas.
 Para el valor del NPSH se recomienda un margen de seguridad de + 0,5 m.
 Tolerancia según UNI EN ISO 9906:2012.

Los valores de presión y potencia son válidos para líquidos $\rho = 1,0$ kg/dm³ y viscosidad cinemática $\nu = \max 20$ mm²/sec.
 Pst Potencia referida a un elemento.
 A* Intensidad motor Calpeda

Bomba tipo	230 V		400 V		Potencia motor		Q m ³ /h l/min											
	A*	A*	A*	A*	kW	HP		H m										
								0	21	27	33	39	45	48	51	54	60	
MXV 80-4801/D			9,6		4	5,5	0	0	350	450	550	650	750	800	850	900	1000	
MXV 80-4802/C			10,9		5,5	7,5	20	18	17	16	15	13	12	10,7	9,5	7		
MXV 80-4803/C			14,3		7,5	10	40,5	36	34,5	32,5	29,5	26,5	24,5	22	20	15,5		
MXV 80-4804/D			21,5		11	15	61	54	51	48	44	40	37	34	31	24,5		
MXV 80-4805/D			27,3		15	20	81	72	69	65	60	55	51,5	48	44	35		
MXV 80-4806/D			27,3		15	20	101	90	86	81	75	68,5	64,5	60	55	44		
MXV 80-4807/E			34		18,5	25	121	108	103	97	90	82	77,5	72	66	53		
MXV 80-4808/D			41		22	30	142	126	120	113	105	96	90	84	77	61,5		
							162	144	137	129	120	109	103	96	88	70,5		

Curvas característica y prestaciones $n \approx 2900$ 1/min

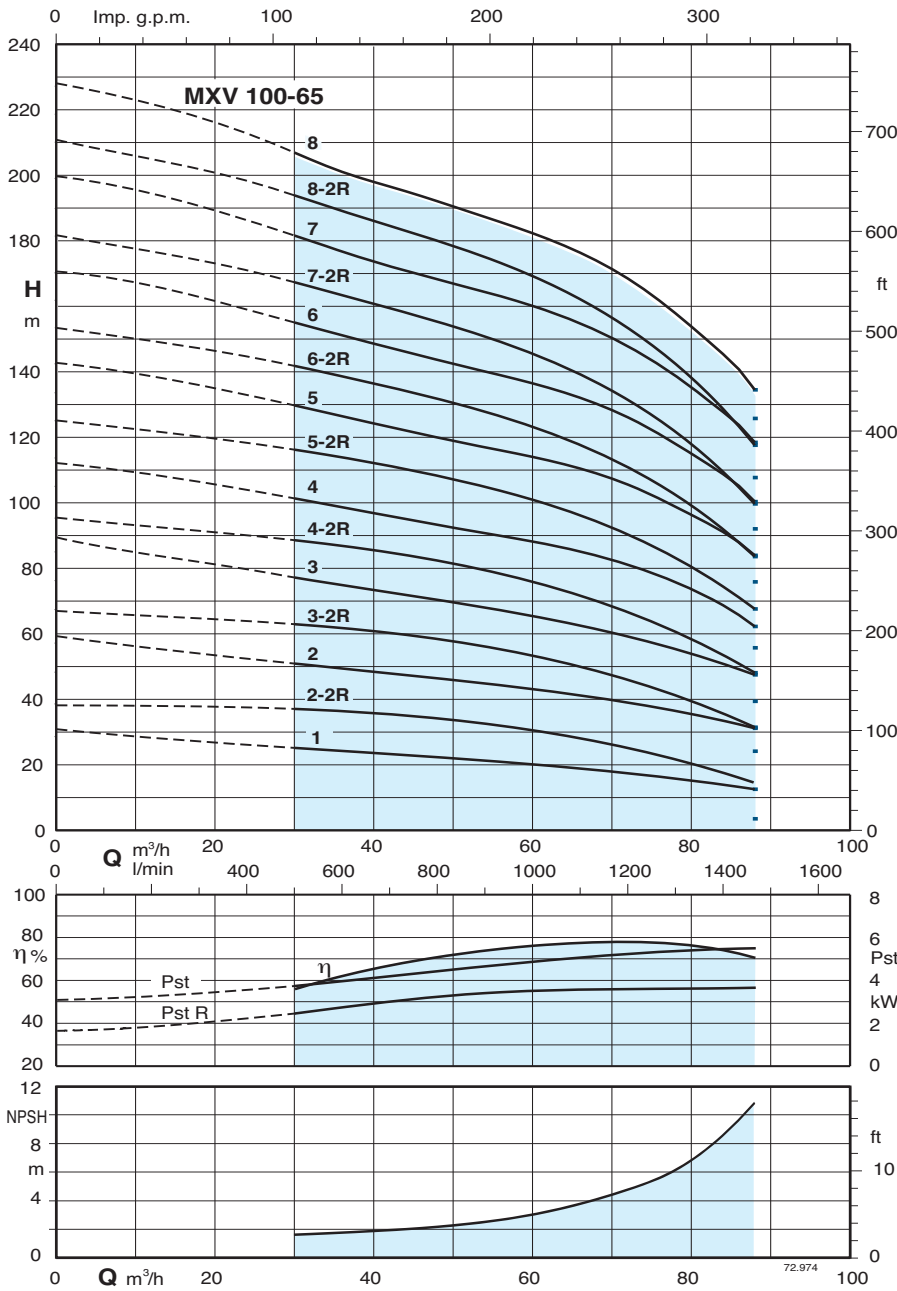

Resultados de las pruebas con agua fría y limpia, sin gas.
 Para el valor del NPSH se recomienda un margen de seguridad de + 0,5 m.
 Tolerancia según UNI EN ISO 9906:2012.

Los valores de presión y potencia son válidos para líquidos $\rho = 1,0$ kg/dm³ y viscosidad cinemática $\nu = \max 20$ mm²/sec.
 Pst Potencia referida a un elemento.
 A* Intensidad motor Calpeda

Bomba tipo	400 V A*	Potencia motor		Q m³/h l/min	H m								
		kW	HP		0	30	40	45	50	60	70	80	88
MXV(L) 100-6501/A	10,9	5,5	7,5	0	0	500	666	750	833	1000	1166	1333	1466
MXV(L) 100-6502-2R/A	14,3	7,5	10	30,2	24,8	23,0	22,3	21,7	20,3	18,3	15,4	12,2	
MXV(L) 100-6502/A	21,5	11	15	38,9	37,2	35,8	34,8	33,8	30,5	25,8	20,3	14,6	
MXV(L) 100-6503-2R/A	27,3	15	20	59,3	51,2	48,0	46,8	45,5	43,2	39,9	35,3	30,8	
MXV(L) 100-6503/B	34	18,5	25	67,3	63,0	60,6	59,1	57,6	53,4	47,2	39,5	31,4	
MXV(L) 100-6504-2R/B	34	18,5	25	89,6	77,6	72,8	70,9	69,0	65,7	60,7	53,9	47,2	
MXV(L) 100-6504/A	41	22	30	95,5	88,6	85,1	83,2	81,1	76,0	68,3	58,5	47,9	
MXV(L) 100-6505-2R/A	53	30	40	111,8	100,8	96,7	94,5	92,4	88,4	82,3	73,3	62,9	
MXV(L) 100-6505/A	53	30	40	125,3	116,2	111,8	109,5	107,0	101,1	92,1	80,4	68,0	
MXV(L) 100-6506-2R/A	53	30	40	142,4	129,2	124,0	121,5	119,0	114,1	106,9	96,3	84,6	
MXV(L) 100-6506/A	65	37	50	153,5	141,6	136,2	133,3	130,3	123,4	112,9	99,0	84,1	
MXV(L) 100-6507-2R/A	65	37	50	170,6	154,7	148,5	145,4	142,3	136,5	127,8	115,0	100,9	
MXV(L) 100-6507/A	78	45	60	181,7	167,0	160,6	157,2	153,6	145,7	133,7	117,7	100,3	
MXV(L) 100-6508-2R/A	78	45	60	199,5	181,1	173,8	170,3	166,7	160,0	149,9	135,1	118,9	
MXV(L) 100-6508/A	78	45	60	210,6	193,5	186,0	182,2	178,1	169,3	156,0	137,9	118,4	
MXV(L) 100-6508/A	78	45	60	227,7	206,5	198,2	194,1	190,1	182,3	170,7	153,8	135,1	

Curvas característica y prestaciones $n \approx 2900$ 1/min

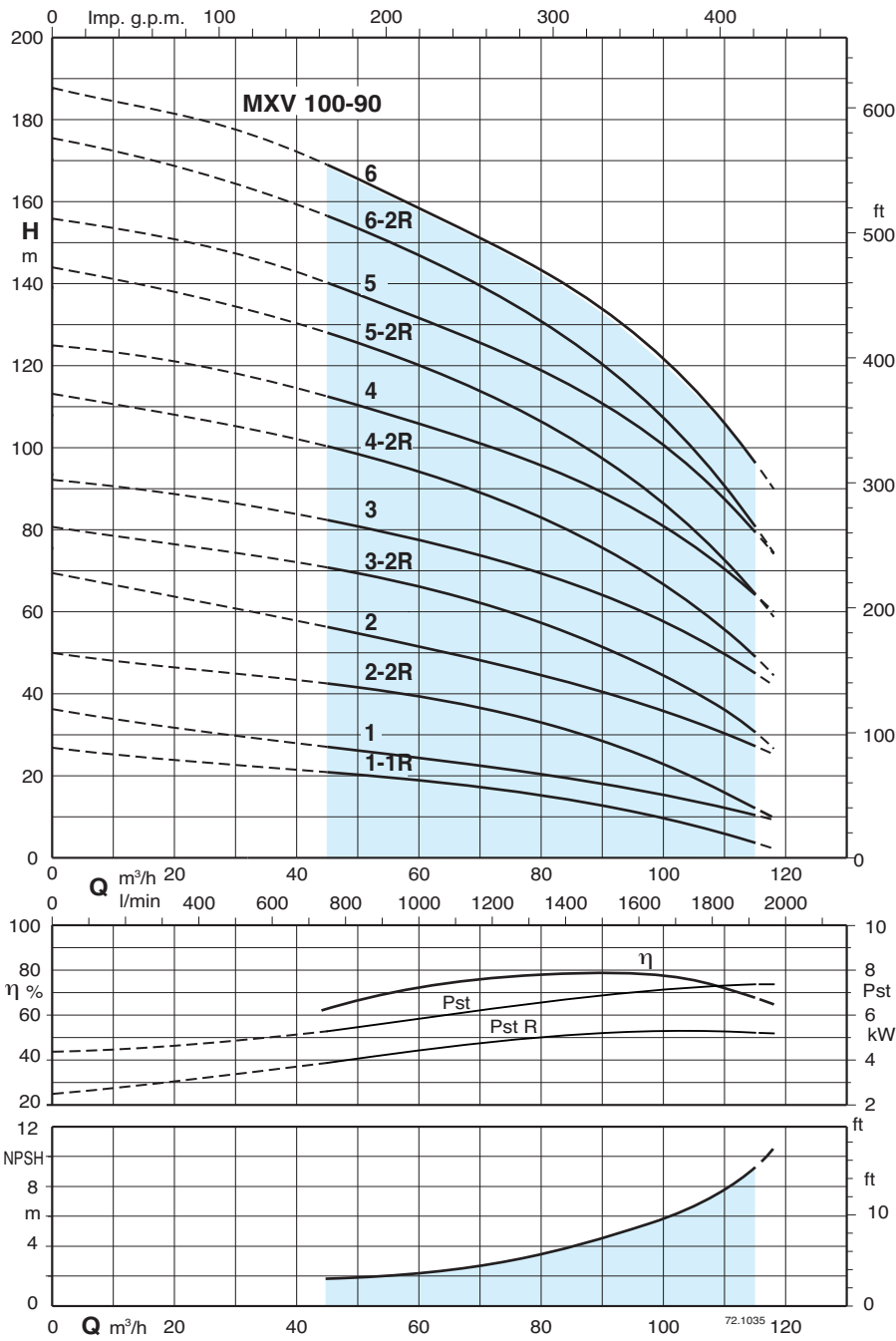

Resultados de las pruebas con agua fría y limpia, sin gas.

Para el valor del NPSH se recomienda un margen de seguridad de + 0,5 m.

Tolerancia según UNI EN ISO 9906:2012.

Los valores de presión y potencia son válidos para líquidos $\rho = 1,0$ kg/dm³ y viscosidad cinemática $\nu = \max 20$ mm²/sec.

Pst Potencia referida a un elemento.

A* Intensidad motor Calpeda

Bomba tipo	400 V		Potencia motor		Q m³/h l/min	0	45	50	60	70	80	88	100	110	115
	A*	kW	HP												
MXV(L) 100-9001-1R/A	10,9	5,5	7,5	H m	0	750	833	1000	1166	1333	1466	1666	1833	1916	
MXV(L) 100-9001/A	14,3	7,5	10		26,4	20,5	19,9	18,7	17,3	15,5	13,2	9,5	5,7	3,5	
MXV(L) 100-9002-2R/A	21,5	11	15		35,6	27,0	25,6	23,2	21,9	20,4	18,8	15,7	12,4	10,5	
MXV(L) 100-9002/A	27,3	15	20		49,6	42,4	41,3	39,0	36,6	33,2	29,4	22,7	15,7	11,7	
MXV(L) 100-9003-2R/B	34	18,5	25		69,2	56,6	54,5	50,5	47,3	44,3	41,6	36,3	30,5	27,3	
MXV(L) 100-9003/A	41	22	30		80,4	70,8	69,1	65,6	62,2	57,7	53,0	44,3	34,9	30,4	
MXV(L) 100-9004-2R/A	53	30	40		92,4	82,6	80,6	76,7	73,2	69,4	65,5	57,8	49,7	45,2	
MXV(L) 100-9004/A	53	30	40		113,1	100,6	98,2	93,5	89,0	83,5	77,5	66,5	54,6	48,5	
MXV(L) 100-9005-2R/A	65	37	50		125,6	113,0	110,4	105,2	100,6	95,7	90,7	80,8	70,2	64,4	
MXV(L) 100-9005/A	65	37	50		144,1	128,4	125,4	119,3	113,7	106,9	99,7	86,1	71,6	64,1	
MXV(L) 100-9006-2R/A	78	45	60		156,6	140,7	137,4	130,9	125,2	119,1	112,8	100,3	87,1	79,8	
MXV(L) 100-9006/A	78	45	60		175,9	157,0	153,4	146,1	139,3	131,4	122,9	107,0	89,8	80,8	
				188,4	169,5	165,6	157,8	150,9	143,6	136,2	121,3	105,5	96,7		

Dimensiones y pesos

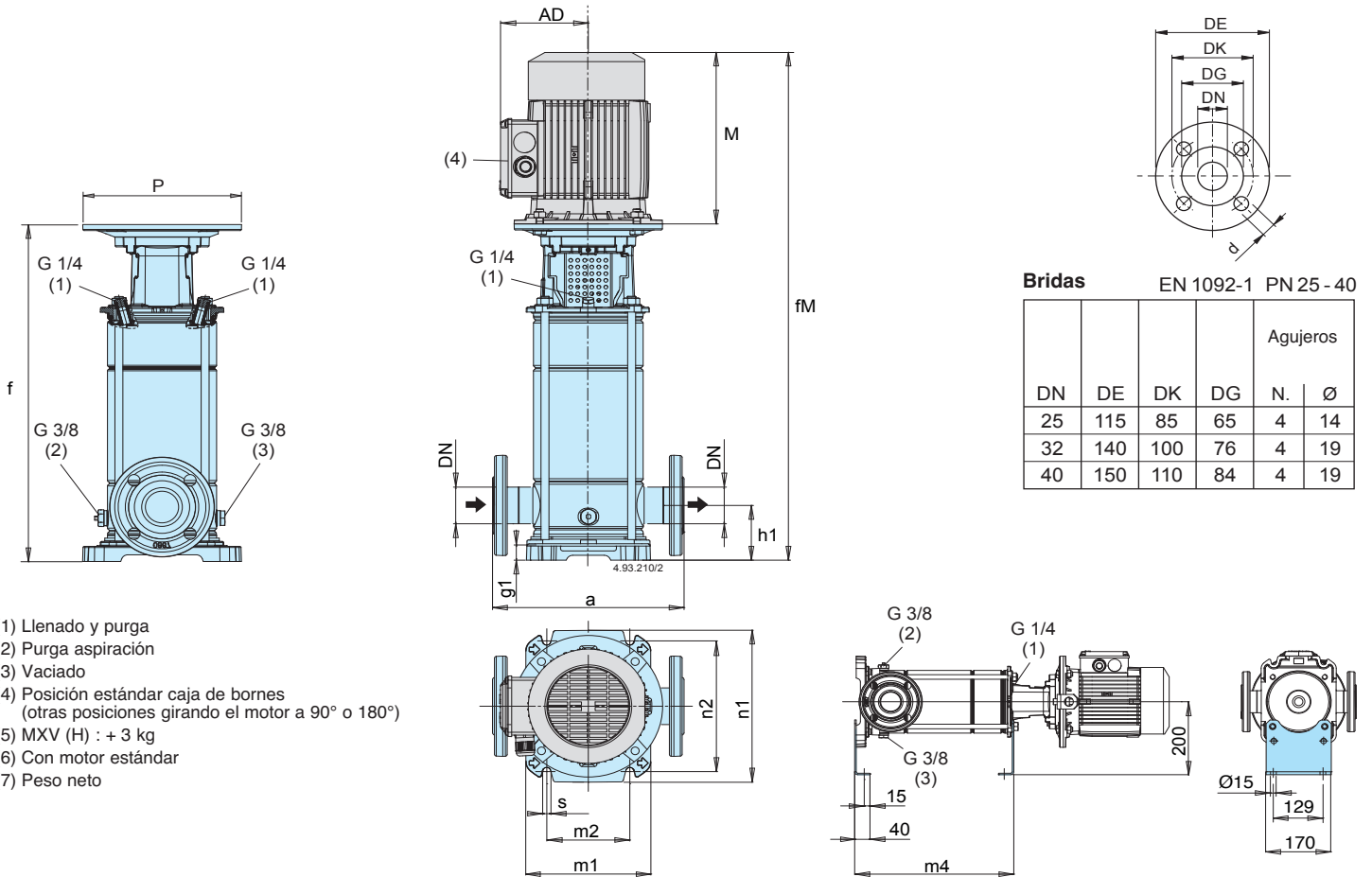

Bridas EN 1092-1 PN 25 - 40

DN	DE	DK	DG	Agujeros	
				N.	Ø
25	115	85	65	4	14
32	140	100	76	4	19
40	150	110	84	4	19

- (1) Llenado y purga
- (2) Purga aspiración
- (3) Vaciado
- (4) Posición estándar caja de bornes (otras posiciones girando el motor a 90° o 180°)
- (5) MXV (H) : + 3 kg
- (6) Con motor estándar
- (7) Peso neto

Bomba	Motor			mm															sin motor (5) (7) kg	con motor (5) (7) kg
	kW	HP		DN	a	h1	f	n1	n2	m1	m2	s	g1	(6) M	fM	P	(6) AD	m4		
MXV 25-304	0,75	1	M80 V1	25	250	75	382,5	205	180	165	100	13	35,5	255	637,5	200	127,5	283	-	-
MXV 25-305	0,75	1	M80 V1	25	250	75	406,5	205	180	165	100	13	35,5	255	661,5	200	127,5	307		
MXV 25-306	1,1	1,5	M80 V1	25	250	75	430,5	205	180	165	100	13	35,5	255	685,5	200	127,5	331		
MXV 25-307	1,1	1,5	M80 V1	25	250	75	454,5	205	180	165	100	13	35,5	255	709,5	200	127,5	355		
MXV 25-308	1,5	2	M90 V1	25	250	75	478,5	205	180	165	100	13	35,5	255	733,5	200	127,5	379		
MXV 25-310	1,5	2	M90 V1	25	250	75	527	205	180	165	100	13	35,5	255	782	200	127,5	427,5		
MXV 25-312	2,2	3	M90 V1	25	250	75	575,5	205	180	165	100	13	35,5	295	870,5	200	127,5	476		
MXV 25-314	2,2	3	M90 V1	25	250	75	623,5	205	180	165	100	13	35,5	295	918,5	200	127,5	524		
MXV 25-316	3	4	M100 V1	25	250	75	672	205	180	165	100	13	35,5	311	983	250	137,5	572,5		
MXV 25-318	3	4	M100 V1	25	250	75	720,5	205	180	165	100	13	35,5	311	1031,5	250	137,5	621		
MXV 25-320	3	4	M100 V1	25	250	75	768,5	205	180	165	100	13	35,5	311	1079,5	250	137,5	669		
MXV 32-504	1,1	1,5	M80 V1	32	250	75	382,5	205	180	165	100	13	35,5	255	637,5	200	127,5	283		
MXV 32-505	1,1	1,5	M80 V1	32	250	75	406,5	205	180	165	100	13	35,5	255	661,5	200	127,5	307		
MXV 32-506	1,5	2	M90 V1	32	250	75	430,5	205	180	165	100	13	35,5	255	685,5	200	127,5	331		
MXV 32-507	1,5	2	M90 V1	32	250	75	454,5	205	180	165	100	13	35,5	255	709,5	200	127,5	355		
MXV 32-508	2,2	3	M90 V1	32	250	75	478,5	205	180	165	100	13	35,5	295	773,5	200	127,5	379		
MXV 32-510	2,2	3	M90 V1	32	250	75	527	205	180	165	100	13	35,5	295	822	200	127,5	427,5		
MXV 32-512	3	4	M100 V1	32	250	75	575,5	205	180	165	100	13	35,5	311	886,5	250	137,5	476		
MXV 32-514	3	4	M100 V1	32	250	75	623,5	205	180	165	100	13	35,5	311	934,5	250	137,5	524		
MXV 32-516	4	5,5	M112 V1	32	250	75	672	205	180	165	100	13	35,5	311	983	250	137,5	572,5		
MXV 32-518	4	5,5	M112 V1	32	250	75	720,5	205	180	165	100	13	35,5	311	1031,5	250	137,5	621		
MXV 40-904	1,5	2	M90 V1	40	280	80	411,5	250	215	190	130	14	30,5	255	666,5	200	127,5	312		
MXV 40-905	2,2	3	M90 V1	40	280	80	441,5	250	215	190	130	14	30,5	295	736,5	200	127,5	342		
MXV 40-906	2,2	3	M90 V1	40	280	80	471,5	250	215	190	130	14	30,5	295	766,5	200	127,5	372		
MXV 40-907	3	4	M100 V1	40	280	80	501,5	250	215	190	130	14	30,5	311	812,5	250	137,5	402		
MXV 40-908	3	4	M100 V1	40	280	80	532	250	215	190	130	14	30,5	311	843	250	137,5	432,5		
MXV 40-910	4	5,5	M112 V1	40	280	80	592	250	215	190	130	14	30,5	311	903	250	137,5	492,5		
MXV 40-911	4	5,5	M112 V1	40	280	80	622	250	215	190	130	14	30,5	311	933	250	137,5	522,5		
MXV 40-913	5,5	7,5	M132 V1	40	280	80	769,5	250	215	190	130	14	30,5	339	1108,5	300	159,5	583,5		
MXV 40-915	5,5	7,5	M132 V1	40	280	80	830	250	215	190	130	14	30,5	339	1169	300	159,5	644		
MXV 40-917	7,5	10	M132 V1	40	280	80	890	250	215	190	130	14	30,5	339	1229	300	159,5	704		
MXV 40-919	7,5	10	M132 V1	40	280	80	950	250	215	190	130	14	30,5	339	1289	300	159,5	764		

Dimensiones y pesos

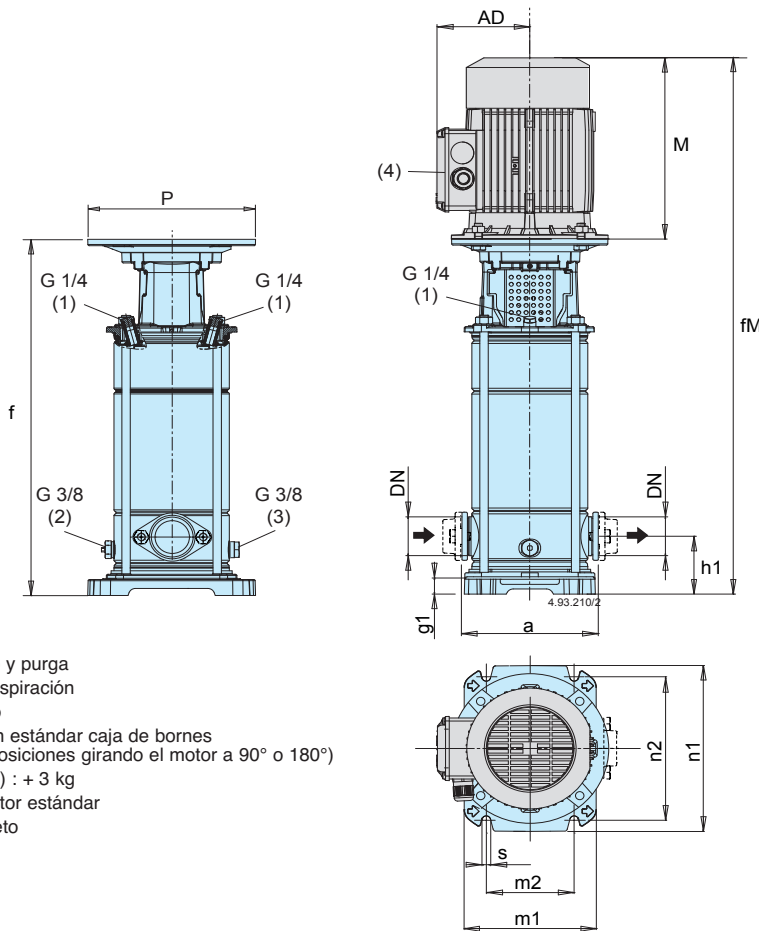

- (1) Llenado y purga
- (2) Purga aspiración
- (3) Vaciado
- (4) Posición estándar caja de bornes (otras posiciones girando el motor a 90° o 180°)
- (5) MXV (H) : + 3 kg
- (6) Con motor estándar
- (7) Peso neto

Contrabridas ovales

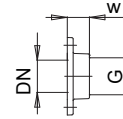

PN 16				
DN	G	w	N.	Ø
25	1	23	2	12
32	1 1/4	23	2	12
40	1 1/2	26	2	15

Bridas ovales

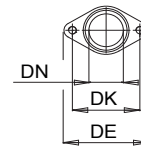

PN 16				
DN	DE	DK	N.	Ø
25	95	75	2	M10
32	95	75	2	M10
40	125	100	2	M12

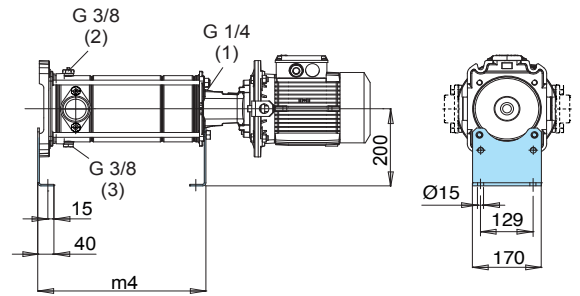

Bomba	Motor			mm															sin motor (5) (7) kg	con motor (5) (6) (7) kg
	kW	HP		DN	a	h1	f	n1	n2	m1	m2	s	g1	(6) M	fM	P	(6) AD	m4		
MXV 25-304 O	0,75	1	M80 V1	25	160	50	367	205	180	165	100	13	20	255	622	200	127,5	268	-	-
MXV 25-305 O	0,75	1	M80 V1	25	160	50	391	205	180	165	100	13	20	255	646	200	127,5	292		
MXV 25-306 O	1,1	1,5	M80 V1	25	160	50	415	205	180	165	100	13	20	255	670	200	127,5	316		
MXV 25-307 O	1,1	1,5	M80 V1	25	160	50	439	205	180	165	100	13	20	255	694	200	127,5	340		
MXV 25-308 O	1,5	2	M90 V1	25	160	50	463	205	180	165	100	13	20	255	718	200	127,5	364		
MXV 25-310 O	1,5	2	M90 V1	25	160	50	511,5	205	180	165	100	13	20	255	766,5	200	127,5	412,5		
MXV 25-312 O	2,2	3	M90 V1	25	160	50	560	205	180	165	100	13	20	295	855	200	127,5	461		
MXV 25-314 O	2,2	3	M90 V1	25	160	50	608	205	180	165	100	13	20	295	903	200	127,5	509		
MXV 32-504 O	1,1	1,5	M80 V1	32	160	50	367	205	180	165	100	13	20	255	622	200	127,5	267,5		
MXV 32-505 O	1,1	1,5	M80 V1	32	160	50	391	205	180	165	100	13	20	255	646	200	127,5	291,5		
MXV 32-506 O	1,5	2	M90 V1	32	160	50	415	205	180	165	100	13	20	255	670	200	127,5	315,5		
MXV 32-507 O	1,5	2	M90 V1	32	160	50	439	205	180	165	100	13	20	255	694	200	127,5	339,5		
MXV 32-508 O	2,2	3	M90 V1	32	160	50	463	205	180	165	100	13	20	295	758	200	127,5	363,5		
MXV 32-510 O	2,2	3	M90 V1	32	160	50	511,5	205	180	165	100	13	20	295	806,5	200	127,5	412		
MXV 32-512 O	3	4	M100 V1	32	160	50	560	205	180	165	100	13	20	311	871	250	137,5	460,5		
MXV 32-514 O	3	4	M100 V1	32	160	50	608	205	180	165	100	13	20	311	919	250	137,5	508,5		
MXV 40-904 O	1,5	2	M90 V1	40	200	80	411,5	250	215	190	130	14	30,5	255	666,5	200	127,5	312		
MXV 40-905 O	2,2	3	M90 V1	40	200	80	441,5	250	215	190	130	14	30,5	295	736,5	200	127,5	342		
MXV 40-906 O	2,2	3	M90 V1	40	200	80	471,5	250	215	190	130	14	30,5	295	766,5	200	127,5	372		
MXV 40-907 O	3	4	M100 V1	40	200	80	501,5	250	215	190	130	14	30,5	311	812,5	250	137,5	402		
MXV 40-908 O	3	4	M100 V1	40	200	80	532	250	215	190	130	14	30,5	311	843	250	137,5	432,5		
MXV 40-910 O	4	5,5	M112 V1	40	200	80	592	250	215	190	130	14	30,5	311	903	250	137,5	492,5		
MXV 40-911 O	4	5,5	M112 V1	40	200	80	622	250	215	190	130	14	30,5	311	933	250	137,5	522,5		
MXV 40-913 O	5,5	7,5	M132 V1	40	200	80	769,5	250	215	190	130	14	30,5	339	1108,5	300	159,5	583,5		

Dimensiones y pesos

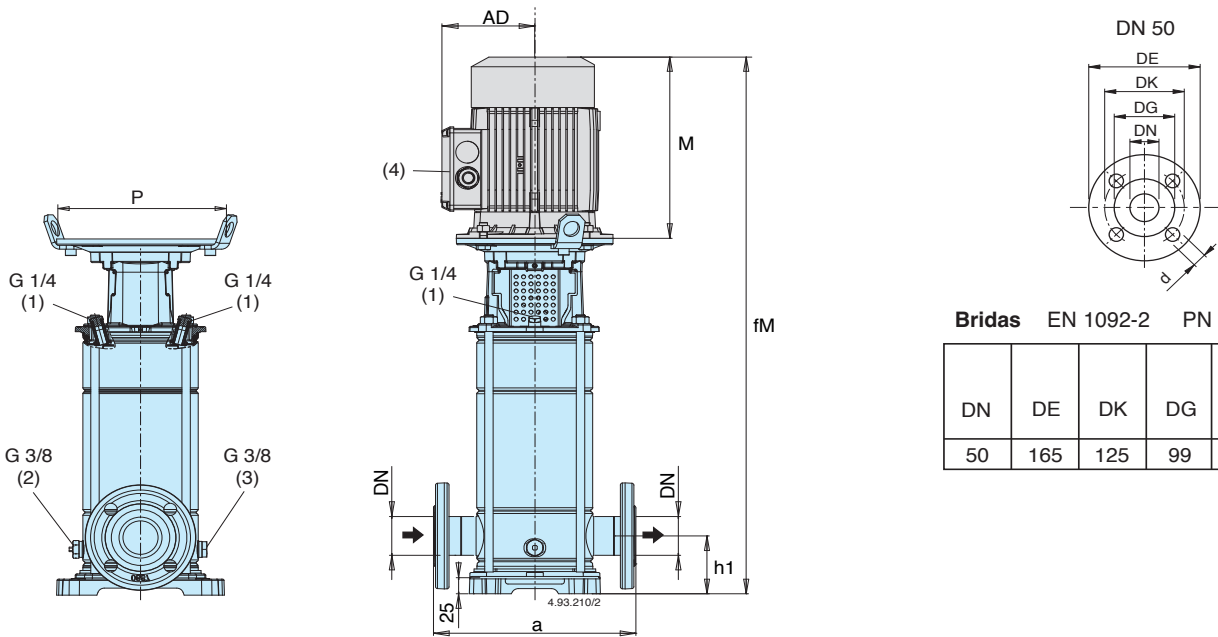

Bridas EN 1092-2 PN 25

DN	DE	DK	DG	Agujeros	
				N.	Ø
50	165	125	99	4	19

- (1) Llenado y purga
- (2) Purga aspiración
- (3) Vaciado
- (4) Posición estándar caja de bornes
(otras posiciones girando el motor a 90° o 180°)
- (5) MXV (H) : + 3 kg
- (6) Con motor estándar
- (7) Peso neto

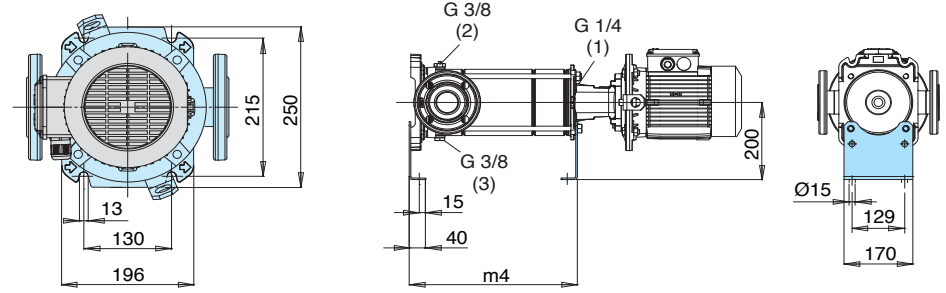

Bomba	Motor		mm										sin motor MXV (5) (7) kg	con motor (6) (7) kg
			DN	a	h1	f	(6) M	fM	P	(6) AD	m4			
MXV 50-1501	1,1	1,5	M80 V1	50	300	90	438	255	693	200	127,5	313	27,4	40,7
MXV 50-1502	1,5	2	M90 V1	50	300	90	438	255	693	200	127,5	313	27,9	41,2
MXV 50-1503/A	2,2	3	M90 V1	50	300	90	486	311	797	200	137,5	361	29,4	55,0
MXV 50-1504	3	4	M100 V1	50	300	90	534	311	845	250	137,5	409	31,8	57,4
MXV 50-1505	4	5,5	M112 V1	50	300	90	582	311	893	250	137,5	457	33,3	61,1
MXV 50-1506	5,5	7,5	M132 V1	50	300	90	693	339	1032	300	159,5	505	44,3	86,6
MXV 50-1507	5,5	7,5	M132 V1	50	300	90	741	339	1080	300	159,5	553	45,7	88,0
MXV 50-1508/A	5,5	7,5	M132 V1	50	300	90	789	339	1128	300	159,5	601	47,2	94,9
MXV 50-1509	7,5	10	M132 V1	50	300	90	837	339	1176	300	159,5	649	48,6	96,3
MXV 50-1510	7,5	10	M132 V1	50	300	90	885	339	1224	300	159,5	697	50,1	97,8
MXV 50-1511	9,2	12,5	M160 V1	50	300	90	963	413	1376	350	186	745	58,0	128
MXV 50-1512	9,2	12,5	M160 V1	50	300	90	1011	413	1424	350	186	793	59,3	129,3
MXV 50-1513	11	15	M160 V1	50	300	90	1059	459	1518	350	186	841	60,7	136,7
MXV 50-1514	11	15	M160 V1	50	300	90	1107	459	1566	350	186	889	62,2	138,2
MXV 50-1515	11	15	M160 V1	50	300	90	1155	459	1614	350	186	937	63,7	139,7
MXV 50-1516	15	20	M160 V1	50	300	90	1203	484	1687	350	186	985	65,1	167,1
MXV 50-1517	15	20	M160 V1	50	300	90	1251	484	1735	350	186	1033	66,6	168,6
MXV 50-2001	1,1	1,5	M80 V1	50	300	90	438	255	693	200	127,5	313	27,4	40,7
MXV 50-2002	2,2	3	M90 V1	50	300	90	438	295	733	200	127,5	313	27,9	46,0
MXV 50-2003	3	4	M100 V1	50	300	90	486	311	797	250	137,5	361	30,3	55,9
MXV 50-2004	4	5,5	M112 V1	50	300	90	534	311	845	250	137,5	409	31,8	59,6
MXV 50-2005	5,5	7,5	M132 V1	50	300	90	645	339	984	300	159,5	457	42,8	85,1
MXV 50-2006	7,5	10	M132 V1	50	300	90	693	339	1032	300	159,5	505	44,3	92,0
MXV 50-2007	7,5	10	M132 V1	50	300	90	741	339	1080	300	159,5	553	45,7	93,4
MXV 50-2008	9,2	12,5	M160 V1	50	300	90	819	413	1232	350	186	601	53,5	123,5
MXV 50-2009	9,2	12,5	M160 V1	50	300	90	867	413	1280	350	186	649	54,9	124,9
MXV 50-2010	11	15	M160 V1	50	300	90	915	459	1374	350	186	697	56,4	132,4
MXV 50-2011	11	15	M160 V1	50	300	90	963	459	1422	350	186	745	57,8	133,8
MXV 50-2012	15	20	M160 V1	50	300	90	1011	484	1495	350	186	793	59,3	161,3
MXV 50-2013	15	20	M160 V1	50	300	90	1059	484	1543	350	186	841	60,7	162,7
MXV 50-2014	15	20	M160 V1	50	300	90	1107	484	1591	350	186	889	62,2	164,2
MXV 50-2015	15	20	M160 V1	50	300	90	1155	484	1639	350	186	937	63,7	165,7
MXV 50-2016	18,5	25	M160 V1	50	300	90	1203	538	1741	350	206	985	65,1	187,1
MXV 50-2017	18,5	25	M160 V1	50	300	90	1251	538	1789	350	206	1033	66,6	188,6

Dimensiones y pesos

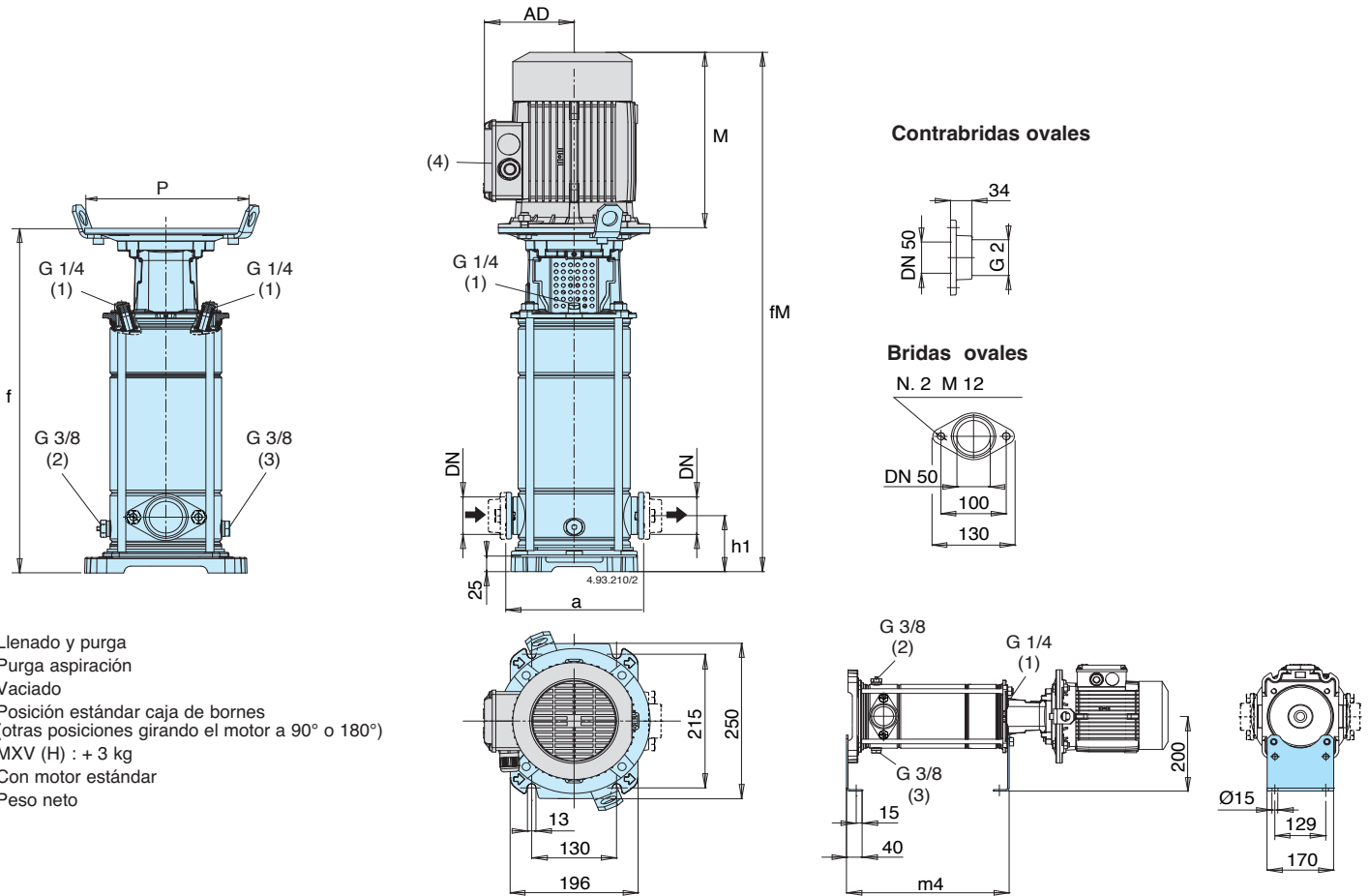

- (1) Llenado y purga
- (2) Purga aspiración
- (3) Vaciado
- (4) Posición estándar caja de bornes
(otras posiciones girando el motor a 90° o 180°)
- (5) MXV (H) : + 3 kg
- (6) Con motor estándar
- (7) Peso neto

Bomba	Motor			mm									sin motor	con motor
	kW	HP		DN	a	h1	f	(6) M	fM	P	(6) AD	m4	MXV (5) (7) kg	(6) (7) kg
MXV 50-1501 O	1,1	1,5	M80 V1	50	200	90	438	255	693	200	127,5	313	24,6	37,9
MXV 50-1502 O	1,5	2	M90 V1	50	200	90	438	255	693	200	127,5	313	25,1	38,4
MXV 50-1503/A O	2,2	3	M90 V1	50	200	90	486	311	797	200	137,5	361	26,6	52,2
MXV 50-1504 O	3	4	M100 V1	50	200	90	534	311	845	250	137,5	409	29,0	54,6
MXV 50-1505 O	4	5,5	M112 V1	50	200	90	582	311	893	250	137,5	457	30,5	58,3
MXV 50-1506 O	5,5	7,5	M132 V1	50	200	90	693	339	1032	300	159,5	505	41,5	83,8
MXV 50-1507 O	5,5	7,5	M132 V1	50	200	90	741	339	1080	300	159,5	553	42,9	85,2
MXV 50-1508/A O	5,5	7,5	M132 V1	50	200	90	789	339	1128	300	159,5	601	44,4	86,7
MXV 50-1509 O	7,5	10	M132 V1	50	200	90	837	339	1176	300	159,5	649	45,8	93,5
MXV 50-1510 O	7,5	10	M132 V1	50	200	90	885	339	1224	300	159,5	697	47,3	95,0
MXV 50-2001 O	1,1	1,5	M80 V1	50	200	90	438	255	693	200	127,5	313	24,6	37,9
MXV 50-2002 O	2,2	3	M90 V1	50	200	90	438	295	733	200	127,5	313	25,1	43,2
MXV 50-2003 O	3	4	M100 V1	50	200	90	486	311	797	250	137,5	361	27,6	53,2
MXV 50-2004 O	4	5,5	M112 V1	50	200	90	534	311	832	250	137,5	409	29,0	56,8
MXV 50-2005 O	5,5	7,5	M132 V1	50	200	90	645	339	984	300	159,5	457	40,0	82,3
MXV 50-2006 O	7,5	10	M132 V1	50	200	90	693	339	1032	300	159,5	505	41,5	89,2
MXV 50-2007 O	7,5	10	M132 V1	50	200	90	741	339	1080	300	159,5	553	42,9	90,6
MXV 50-2008 O	9,2	12,5	M160 V1	50	200	90	819	413	1232	350	186	601	50,7	120,7
MXV 50-2009 O	9,2	12,5	M160 V1	50	200	90	867	413	1280	350	186	649	52,1	122,1
MXV 50-2010 O	11	15	M160 V1	50	200	90	915	459	1374	350	186	697	53,6	129,6

Dimensiones y pesos

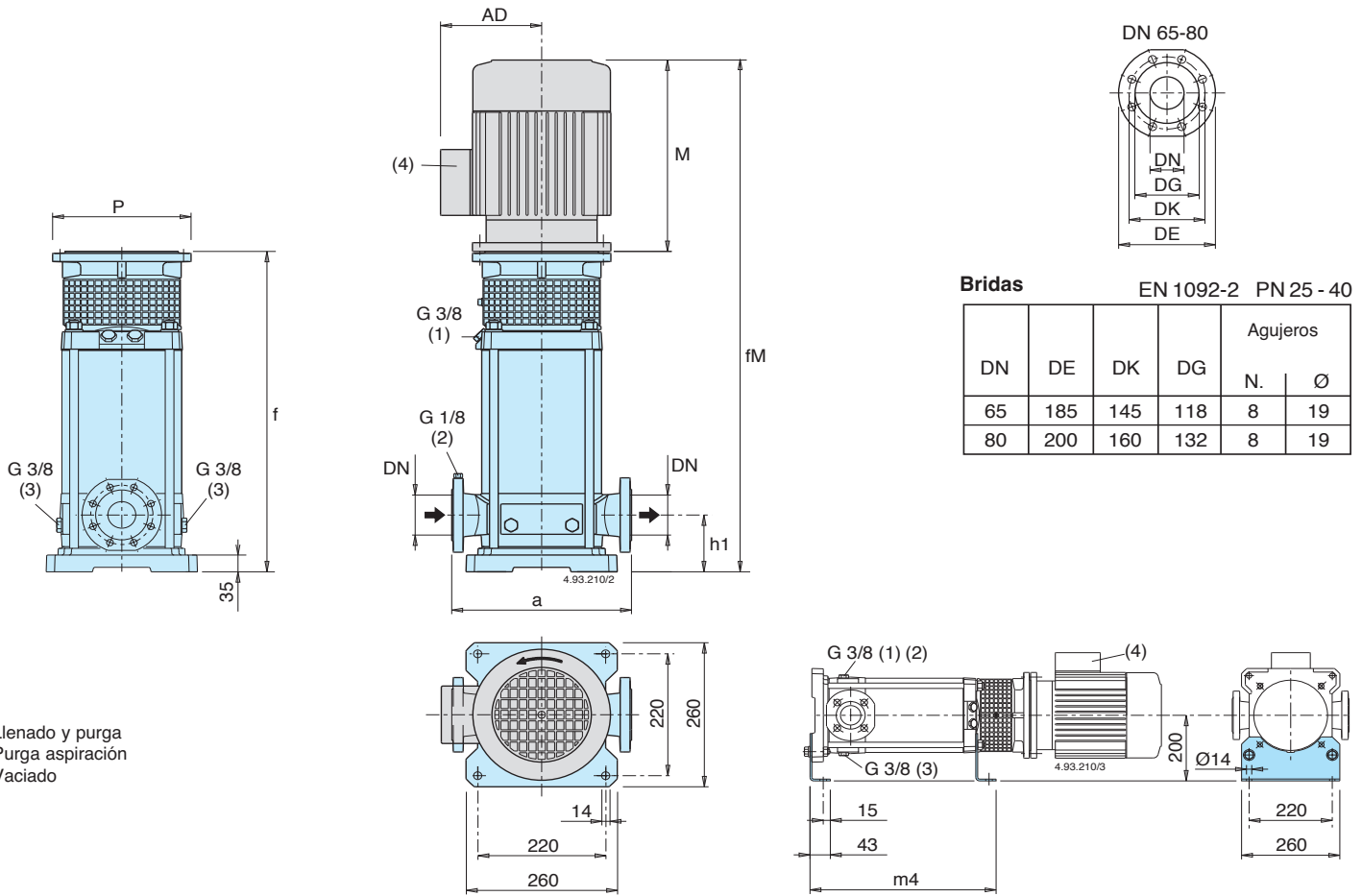

- (1) Llenado y purga
- (2) Purga aspiración
- (3) Vaciado

Bomba	Motor			mm									sin motor	con motor
	kW	HP		DN	a	h1	f	(6) M	fM	P	(6) AD	m4	MXV (5) kg (7)	(6) kg (7)
MXV 65-3202/D	4	5,5	M112 V1	65	320	105	407	311	718	250	137,5	334	45	72,8
MXV 65-3203/C	5,5	7,5	M132 V1	65	320	105	473	339	812	300	159,5	380	51	93,3
MXV 65-3204/C	7,5	10	M132 V1	65	320	105	519	339	858	300	159,5	426	53	100,7
MXV 65-3205/D	11	15	M160 V1	65	320	105	595	459	1054	350	186	472	62	138
MXV 65-3206/D	11	15	M160 V1	65	320	105	641	459	1100	350	186	518	64	140
MXV 65-3207/D	15	20	M160 V1	65	320	105	687	484	1171	350	186	564	66	168
MXV 65-3208/D	15	20	M160 V1	65	320	105	733	484	1217	350	186	610	68	170
MXV 65-3209/E	18,5	25	M160 V1	65	320	105	779	538	1317	350	206	656	70	192
MXV 65-3210/E	18,5	25	M160 V1	65	320	105	825	538	1363	350	206	702	72	194
MXV 65-3212/D	22	30	M180 V1	65	320	105	917	538	1455	350	206	794	75	204
MXV 80-4801/D	4	5,5	M112 V1	80	320	105	411	311	722	250	137,5	338	45	72,8
MXV 80-4802/C	5,5	7,5	M132 V1	80	320	105	466	339	805	300	159,5	373	51	93,3
MXV 80-4803/C	7,5	10	M132 V1	80	320	105	527	339	866	300	159,5	434	54	101,7
MXV 80-4804/D	11	15	M160 V1	80	320	105	618	459	1077	350	186	495	64	140
MXV 80-4805/D	15	20	M160 V1	80	320	105	680	484	1164	350	186	557	66	168
MXV 80-4806/D	15	20	M160 V1	80	320	105	741	484	1225	350	186	618	69	171
MXV 80-4807/E	18,5	25	M160 V1	80	320	105	802	538	1340	350	206	679	72	194
MXV 80-4808/D	22	30	M180 V1	80	320	105	864	538	1402	350	206	741	74	203

(4) Posición estándar caja de bornes (otras posiciones girando el motor a 90° o 180°)

(5) MXV (N) : + 3 kg
MXV (H) : + 3 kg

(6) Con motor estándar

(7) Peso neto

Dimensiones y pesos

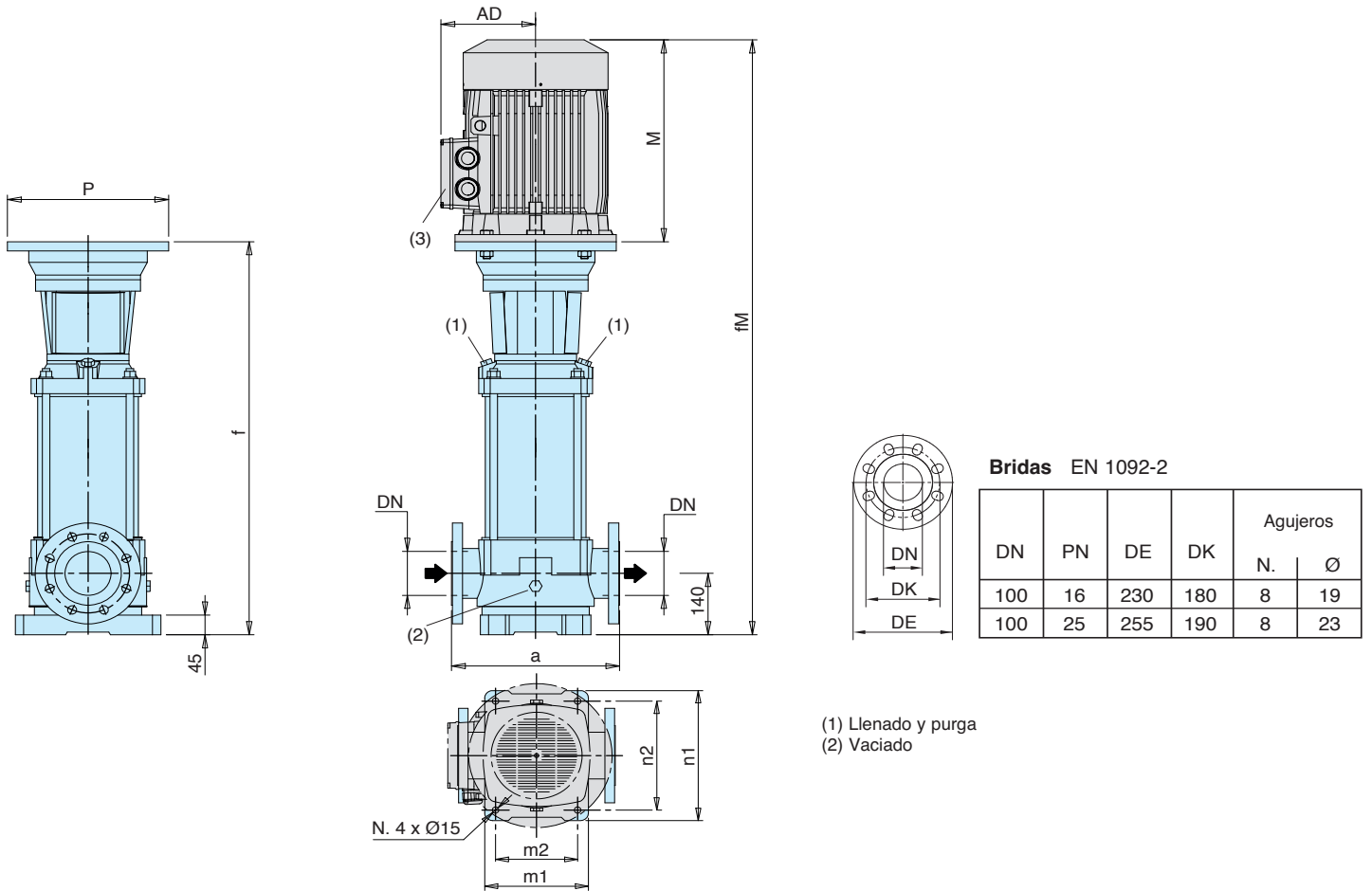

Bomba	Motor				mm										sin motor	con motor
	kW	HP	PN	Size	a	f	n1	n2	m1	m2	(4) M	fm	P	AD	MXV kg (5)	(4) kg (5)
MXV 100-6501/A	5,5	7,5	16	M132 V1	365	737	316	265	240	190	339	1076	300	159,5	81	123,3
MXV 100-6502-2R/A	7,5	10	16	M132 V1	365	829	316	265	240	190	339	1168	300	159,5	85,5	127,8
MXV 100-6502/A	11	15	16	M160 V1	365	849	316	265	240	190	459	1308	350	186	88,5	164,5
MXV 100-6503-2R/A	15	20	16	M160 V1	365	941	316	265	240	190	484	1425	350	186	93	195
MXV 100-6503/B	18,5	25	16	M160 V1	365	941	316	265	240	190	538	1479	350	206	93	215
MXV 100-6504-2R/B	18,5	25	16	M160 V1	365	1033	316	265	240	190	538	1571	350	206	97,5	219,5
MXV 100-6504/A	22	30	16	M180 V1	365	1033	316	265	240	190	538	1571	350	206	98	227
MXV 100-6505-2R/A	30	40	16	M200 V1	365	1131	316	265	240	190	636	1767	400	315	105,5	278,5
MXV 100-6505/A	30	40	16	M200 V1	365	1131	316	265	240	190	636	1767	400	315	105,5	278,5
MXV 100-6506-2R/A	30	40	16	M200 V1	365	1223	316	265	240	190	636	1859	400	315	110	283
MXV 100-6506/A	37	50	25	M200 V1	365	1223	316	265	240	190	636	1859	400	315	110	304
MXV 100-6507-2R/A	37	50	25	M200 V1	365	1315	316	265	240	190	636	1951	400	315	114,5	308,5
MXV 100-6507/A	45	60	25	M225 V1	365	1315	316	265	240	190	708	2023	450	338	117,5	432,5
MXV 100-6508-2R/A	45	60	25	M225 V1	365	1407	316	265	240	190	708	2115	450	338	122	437
MXV 100-6508/A	45	60	25	M225 V1	365	1407	316	265	240	190	708	2115	450	338	122	437
MXV 100-9001-1R/A	5,5	7,5	16	M132 V1	380	737	341	280	260	199	339	1076	300	159,5	82,5	124,8
MXV 100-9001/A	7,5	10	16	M132 V1	380	737	341	280	260	199	339	1076	300	159,5	82,5	124,8
MXV 100-9002-2R/A	11	15	16	M160 V1	380	849	341	280	260	199	459	1308	350	186	89	165
MXV 100-9002/A	15	20	16	M160 V1	380	849	341	280	260	199	484	1333	350	186	89	191
MXV 100-9003-2R/B	18,5	25	16	M160 V1	380	941	341	280	260	199	538	1479	350	206	93	215
MXV 100-9003/A	22	30	16	M180 V1	380	941	341	280	260	199	538	1479	350	206	93	222
MXV 100-9004-2R/A	30	40	16	M200 V1	380	1038	341	280	260	199	636	1674	400	315	100	273
MXV 100-9004/A	30	40	16	M200 V1	380	1038	341	280	260	199	636	1674	400	315	100	273
MXV 100-9005-2R/A	37	50	16	M200 V1	380	1131	341	280	260	199	636	1767	400	315	104	298
MXV 100-9005/A	37	50	16	M200 V1	380	1131	341	280	260	199	636	1767	400	315	104	298
MXV 100-9006-2R/A	45	60	25	M225 V1	380	1223	341	280	260	199	708	1931	450	338	110,5	425,5
MXV 100-9006/A	45	60	25	M225 V1	380	1223	341	280	260	199	708	1931	450	338	110,5	425,5

(3) Posición estándar caja de bornes (otras posiciones girando el motor a 90° o 180°)

(4) Con motor estándar

(5) Peso neto

Dimensiones y pesos

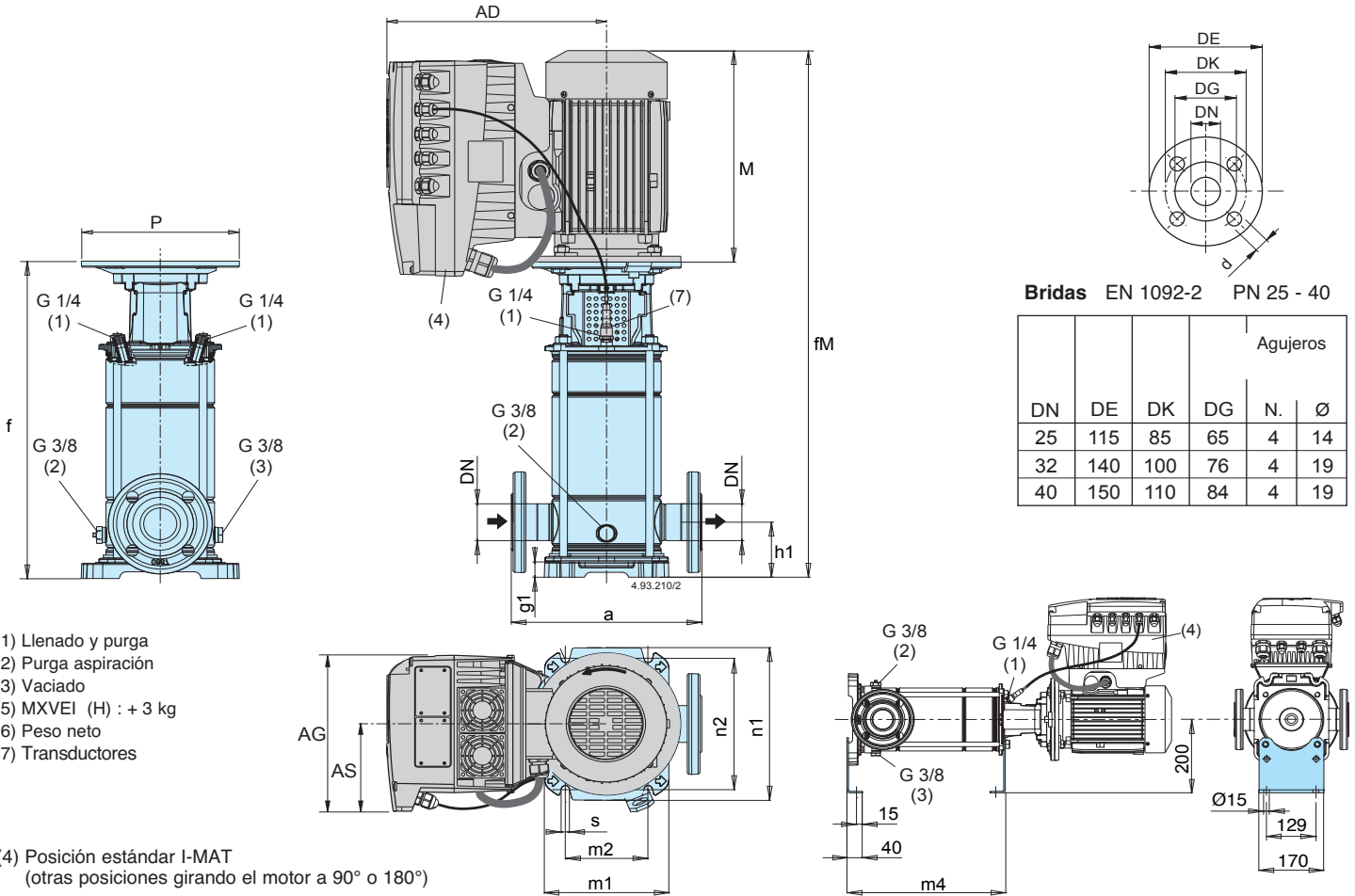

Bomba	Motor			mm																	(5) (6) kg
	kW	HP		DN	a	h1	f	n1	n2	m1	m2	s	g1	M	fM	P	AD	AG	AS	m4	
MXV EI 25-304	0,75	1	M80 V1	25	250	75	382,5	205	180	165	100	13	35,5	255	637,5	200	286	190	105	283	-
MXV EI 25-305	0,75	1	M80 V1	25	250	75	406,5	205	180	165	100	13	35,5	255	661,5	200	286	190	105	307	-
MXV EI 25-306	1,1	1,5	M80 V1	25	250	75	430,5	205	180	165	100	13	35,5	255	685,5	200	286	190	105	331	-
MXV EI 25-307	1,1	1,5	M80 V1	25	250	75	454,5	205	180	165	100	13	35,5	255	709,5	200	286	190	105	355	-
MXV EI 25-308	1,5	2	M90 V1	25	250	75	478,5	205	180	165	100	13	35,5	255	733,5	200	286	190	105	379	-
MXV EI 25-310	1,5	2	M90 V1	25	250	75	527	205	180	165	100	13	35,5	255	782	200	286	190	105	427,5	-
MXV EI 25-312	2,2	3	M90 V1	25	250	75	575,5	205	180	165	100	13	35,5	295	870,5	200	286	210	118	476	-
MXV EI 25-314	2,2	3	M90 V1	25	250	75	623,5	205	180	165	100	13	35,5	295	918,5	200	286	210	118	524	-
MXV EI 25-316	3	4	M100 V1	25	250	75	672	205	180	165	100	13	35,5	311	983	250	294	210	118	572,5	-
MXV EI 32-504	1,1	1,5	M80 V1	32	250	75	382,5	205	180	165	100	13	35,5	255	637,5	200	286	190	105	283	-
MXV EI 32-505	1,1	1,5	M80 V1	32	250	75	406,5	205	180	165	100	13	35,5	255	661,5	200	286	190	105	307	-
MXV EI 32-506	1,5	2	M90 V1	32	250	75	430,5	205	180	165	100	13	35,5	255	685,5	200	286	190	105	331	-
MXV EI 32-507	1,5	2	M90 V1	32	250	75	454,5	205	180	165	100	13	35,5	255	709,5	200	286	190	105	355	-
MXV EI 32-508	2,2	3	M90 V1	32	250	75	478,5	205	180	165	100	13	35,5	295	773,5	200	286	210	118	379	-
MXV EI 32-510	2,2	3	M90 V1	32	250	75	527	205	180	165	100	13	35,5	295	822	200	286	210	118	427,5	-
MXV EI 32-512	3	4	M100 V1	32	250	75	575,5	205	180	165	100	13	35,5	311	886,5	250	294	210	118	476	-
MXV EI 32-514	3	4	M100 V1	32	250	75	623,5	205	180	165	100	13	35,5	311	934,5	250	294	210	118	524	-
MXV EI 32-516	4	5,5	M112 V1	32	250	75	672	205	180	165	100	13	35,5	311	983	250	294	210	118	572,5	-
MXV EI 40-904	1,5	2	M90 V1	40	280	80	411,5	250	215	190	130	14	30,5	255	666,5	200	286	190	105	312	-
MXV EI 40-905	2,2	3	M90 V1	40	280	80	441,5	250	215	190	130	14	30,5	295	736,5	200	286	210	118	342	-
MXV EI 40-906	2,2	3	M90 V1	40	280	80	471,5	250	215	190	130	14	30,5	295	766,5	200	286	210	118	372	-
MXV EI 40-907	3	4	M100 V1	40	280	80	501,5	250	215	190	130	14	30,5	311	812,5	250	294	210	118	402	-
MXV EI 40-908	3	4	M100 V1	40	280	80	532	250	215	190	130	14	30,5	311	843	250	294	210	118	432,5	-
MXV EI 40-910	4	5,5	M112 V1	40	280	80	592	250	215	190	130	14	30,5	311	903	250	294	210	118	492,5	-
MXV EI 40-911	4	5,5	M112 V1	40	280	80	622	250	215	190	130	14	30,5	311	933	250	294	210	118	522,5	-
MXV EI 40-913	5,5	7,5	M132 V1	40	280	80	769,5	250	215	190	130	14	30,5	339	1108,5	300	321	210	118	583,5	-
MXV EI 40-915	5,5	7,5	M132 V1	40	280	80	830	250	215	190	130	14	30,5	339	1169	300	321	210	118	644	-

Dimensiones y pesos

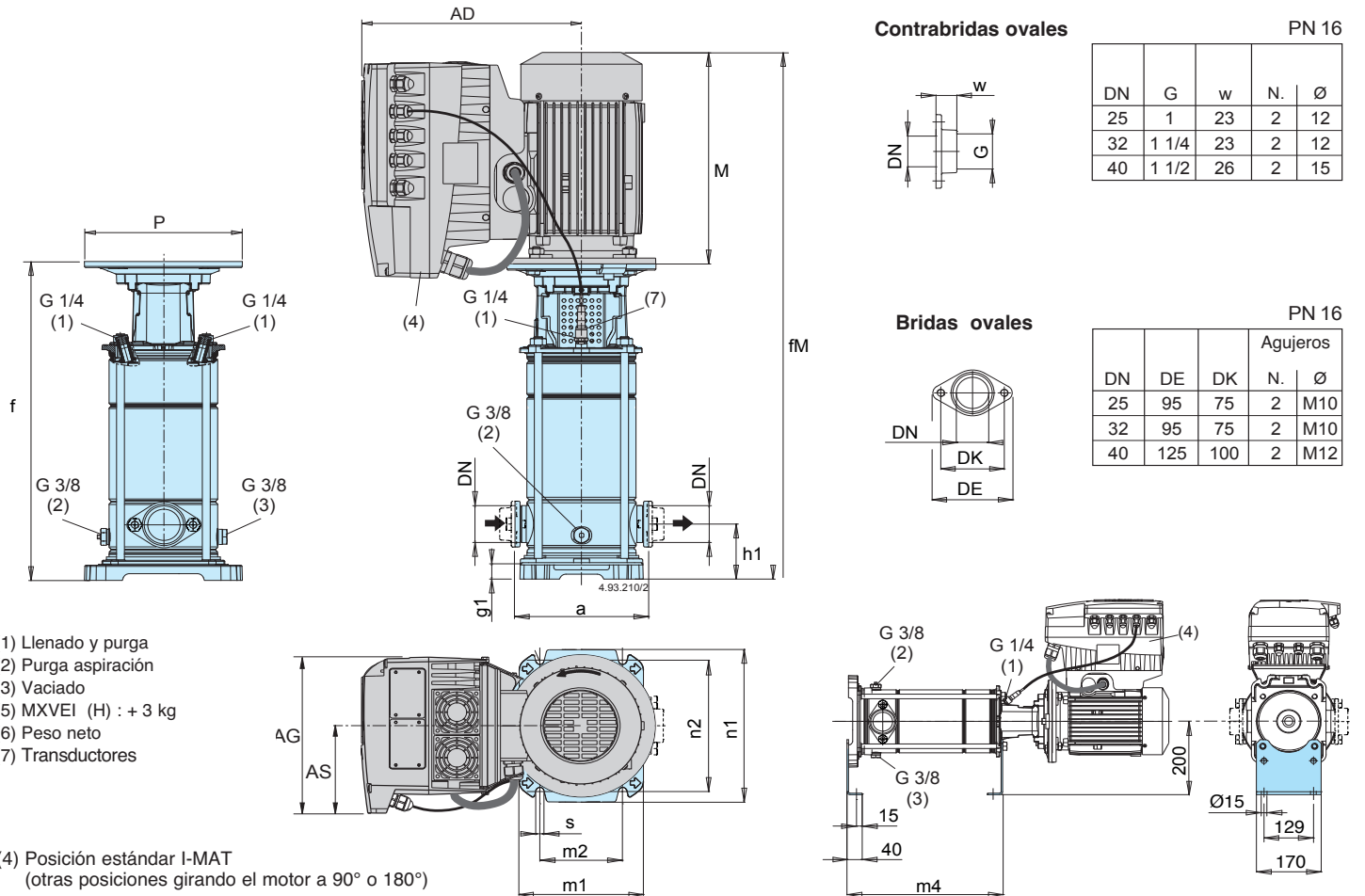

Bomba	Motor			mm																	(5) (6) kg
	kW	HP		DN	a	h1	f	n1	n2	m1	m2	s	g1	M	fM	P	AD	AG	AS	m4	
MXV EI 25-304 O	0,75	1	M80 V1	25	160	50	367	205	180	165	100	13	20	255	622	200	286	190	105	268	-
MXV EI 25-305 O	0,75	1	M80 V1	25	160	50	391	205	180	165	100	13	20	255	646	200	286	190	105	292	-
MXV EI 25-306 O	1,1	1,5	M80 V1	25	160	50	415	205	180	165	100	13	20	255	670	200	286	190	105	316	-
MXV EI 25-307 O	1,1	1,5	M80 V1	25	160	50	439	205	180	165	100	13	20	255	694	200	286	190	105	340	-
MXV EI 25-308 O	1,5	2	M90 V1	25	160	50	463	205	180	165	100	13	20	255	718	200	286	190	105	364	-
MXV EI 25-310 O	1,5	2	M90 V1	25	160	50	511,5	205	180	165	100	13	20	255	766,5	200	286	190	105	412,5	-
MXV EI 25-312 O	2,2	3	M90 V1	25	160	50	560	205	180	165	100	13	20	295	855	200	286	210	118	461	-
MXV EI 25-314 O	2,2	3	M90 V1	25	160	50	608	205	180	165	100	13	20	295	903	200	286	210	118	509	-
MXV EI 32-504 O	1,1	1,5	M80 V1	32	160	50	367	205	180	165	100	13	20	255	622	200	286	190	105	267,5	-
MXV EI 32-505 O	1,1	1,5	M80 V1	32	160	50	391	205	180	165	100	13	20	255	646	200	286	190	105	291,5	-
MXV EI 32-506 O	1,5	2	M90 V1	32	160	50	415	205	180	165	100	13	20	255	670	200	286	190	105	315,5	-
MXV EI 32-507 O	1,5	2	M90 V1	32	160	50	439	205	180	165	100	13	20	255	694	200	286	190	105	339,5	-
MXV EI 32-508 O	2,2	3	M90 V1	32	160	50	463	205	180	165	100	13	20	295	758	200	286	210	118	363,5	-
MXV EI 32-510 O	2,2	3	M90 V1	32	160	50	511,5	205	180	165	100	13	20	295	806,5	200	286	210	118	412	-
MXV EI 32-512 O	3	4	M100 V1	32	160	50	560	205	180	165	100	13	20	311	871	250	294	210	118	460,5	-
MXV EI 32-514 O	3	4	M100 V1	32	160	50	608	205	180	165	100	13	20	311	919	250	294	210	118	508,5	-
MXV EI 40-904 O	1,5	2	M90 V1	40	200	80	411,5	250	215	190	130	14	30,5	255	666,5	200	286	190	105	312	-
MXV EI 40-905 O	2,2	3	M90 V1	40	200	80	441,5	250	215	190	130	14	30,5	295	736,5	200	286	210	118	342	-
MXV EI 40-906 O	2,2	3	M90 V1	40	200	80	471,5	250	215	190	130	14	30,5	295	766,5	200	286	210	118	372	-
MXV EI 40-907 O	3	4	M100 V1	40	200	80	501,5	250	215	190	130	14	30,5	311	812,5	250	294	210	118	402	-
MXV EI 40-908 O	3	4	M100 V1	40	200	80	532	250	215	190	130	14	30,5	311	843	250	294	210	118	432,5	-
MXV EI 40-910 O	4	5,5	M112 V1	40	200	80	592	250	215	190	130	14	30,5	311	903	250	294	210	118	492,5	-
MXV EI 40-911 O	4	5,5	M112 V1	40	200	80	622	250	215	190	130	14	30,5	311	933	250	294	210	118	522,5	-
MXV EI 40-913 O	5,5	7,5	M132 V1	40	200	80	769,5	250	215	190	130	14	30,5	339	1108,5	300	321	210	118	583,5	-

Dimensiones y pesos

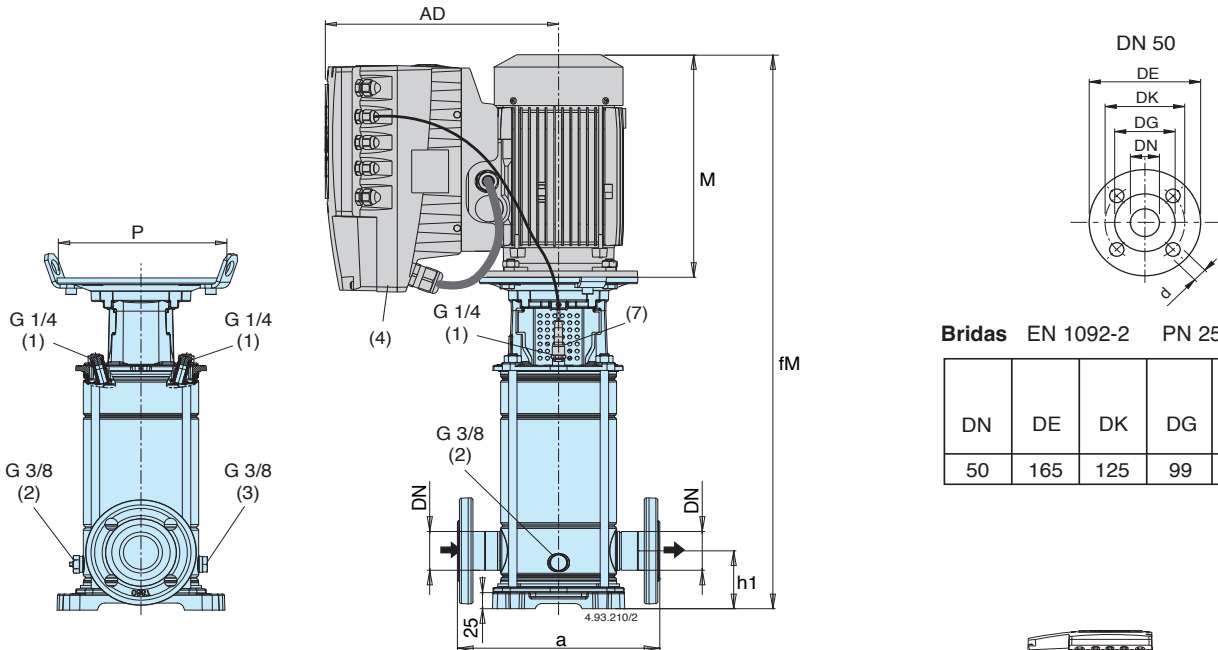

Bridas EN 1092-2 PN 25

DN	DE	DK	DG	Agujeros	
				N.	Ø
50	165	125	99	4	19

- (1) Llenado y purga
- (2) Purga aspiración
- (3) Vaciado
- (5) MXV EI (H) : + 3 kg
- (6) Peso neto
- (7) Transductores

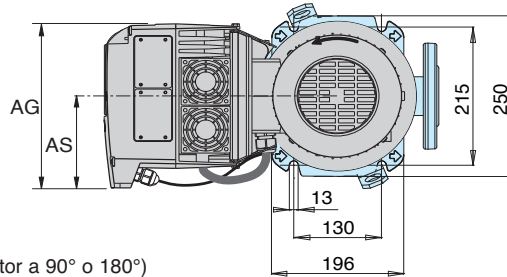

- (4) Posición estándar I-MAT
(otras posiciones girando el motor a 90° o 180°)

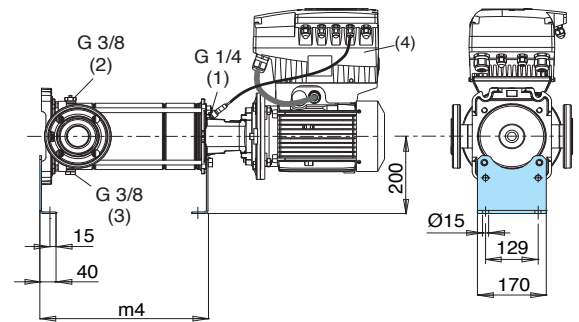

Pompa	Motore			mm											(5) (6) kg
	kW	HP		DN	a	h1	f	M	fM	P	AD	AG	AS	m4	
MXV EI 50-1502	1,5	2	M90 V1	50	300	90	438	255	693	200	286	190	105	313	47,6
MXV EI 50-1503/A	2,2	3	M90 V1	50	300	90	486	311	797	200	294	210	118	361	62,5
MXV EI 50-1504	3	4	M100 V1	50	300	90	534	311	845	250	294	210	118	409	64,9
MXV EI 50-1505	4	5,5	M112 V1	50	300	90	582	311	893	250	294	210	118	457	69,1
MXV EI 50-1506	5,5	7,5	M132 V1	50	300	90	693	339	1032	300	321	210	118	505	94,6
MXV EI 50-1507	5,5	7,5	M132 V1	50	300	90	741	339	1080	300	321	210	118	553	96,0
MXV EI 50-1508/A	5,5	7,5	M132 V1	50	300	90	789	339	1128	300	368	281	153	601	97,5
MXV EI 50-1509	7,5	10	M132 V1	50	300	90	837	339	1176	300	368	281	153	649	111,1
MXV EI 50-1510	7,5	10	M132 V1	50	300	90	885	339	1224	300	368	281	153	697	112,6
MXV EI 50-1511	9,2	12,5	M160 V1	50	300	90	963	413	1376	350	393	281	153	745	145
MXV EI 50-1512	9,2	12,5	M160 V1	50	300	90	1011	413	1424	350	393	281	153	793	146,5
MXV EI 50-1513	11	15	M160 V1	50	300	90	1059	459	1518	350	393	281	153	841	151,5
MXV EI 50-1514	11	15	M160 V1	50	300	90	1107	459	1566	350	393	281	153	889	153,0
MXV EI 50-1515	11	15	M160 V1	50	300	90	1155	459	1614	350	393	281	153	937	154,5
MXV EI 50-1516	15	20	M160 V1	50	300	90	1203	484	1687	350	471	350	190	985	202,1
MXV EI 50-1517	15	20	M160 V1	50	300	90	1251	484	1735	350	471	350	190	1033	203,6
MXV EI 50-2002	2,2	3	M90 V1	50	300	90	438	295	733	200	286	210	118	313	53,0
MXV EI 50-2003	3	4	M100 V1	50	300	90	486	311	797	250	294	210	118	361	63,4
MXV EI 50-2004	4	5,5	M112 V1	50	300	90	534	311	845	250	294	210	118	409	67,6
MXV EI 50-2005	5,5	7,5	M132 V1	50	300	90	645	339	984	300	321	210	118	457	93,1
MXV EI 50-2006	7,5	10	M132 V1	50	300	90	693	339	1032	300	368	281	153	505	106,8
MXV EI 50-2007	7,5	10	M132 V1	50	300	90	741	339	1080	300	368	281	153	553	108,2
MXV EI 50-2008	9,2	12,5	M160 V1	50	300	90	819	413	1232	350	393	281	153	601	140,7
MXV EI 50-2009	9,2	12,5	M160 V1	50	300	90	867	413	1280	350	393	281	153	649	142,1
MXV EI 50-2010	11	15	M160 V1	50	300	90	915	459	1374	350	393	281	153	697	147,2
MXV EI 50-2011	11	15	M160 V1	50	300	90	963	459	1422	350	393	281	153	745	148,6
MXV EI 50-2012	15	20	M160 V1	50	300	90	1011	484	1495	350	471	350	190	793	196,3
MXV EI 50-2013	15	20	M160 V1	50	300	90	1059	484	1543	350	471	350	190	841	197,7
MXV EI 50-2014	15	20	M160 V1	50	300	90	1107	484	1591	350	471	350	190	889	199,2
MXV EI 50-2015	15	20	M160 V1	50	300	90	1155	484	1639	350	471	350	190	937	200,7
MXV EI 50-2016	18,5	25	M160 V1	50	300	90	1203	538	1741	350	491	350	190	985	222,1

Dimensiones y pesos

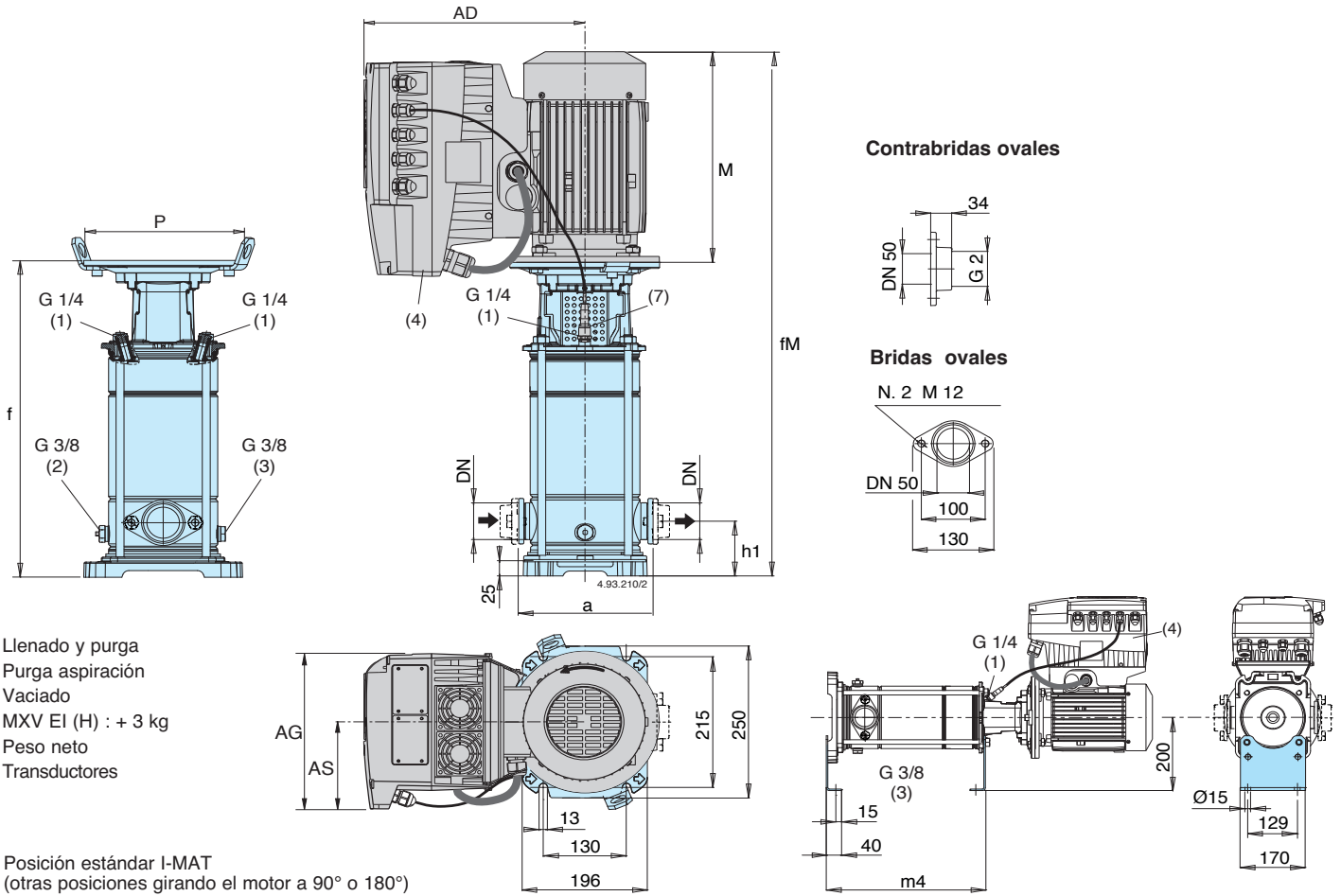

Pompa	Motore			mm										(5) (6) kg	
	kW	HP		DN	a	h1	f	M	fM	P	AD	AG	AS		m4
MXV EI 50-1502 O	1,5	2	M90 V1	50	200	90	438	255	693	200	286	190	105	313	44,8
MXV EI 50-1503/A O	2,2	3	M90 V1	50	200	90	486	311	797	200	294	210	118	361	59,7
MXV EI 50-1504 O	3	4	M100 V1	50	200	90	534	311	845	250	294	210	118	409	62,1
MXV EI 50-1505 O	4	5,5	M112 V1	50	200	90	582	311	893	250	294	210	118	457	66,3
MXV EI 50-1506 O	5,5	7,5	M132 V1	50	200	90	693	339	1032	300	321	210	118	505	91,8
MXV EI 50-1507 O	5,5	7,5	M132 V1	50	200	90	741	339	1080	300	321	210	118	553	93,2
MXV EI 50-1508/A O	5,5	7,5	M132 V1	50	200	90	789	339	1128	300	368	281	153	601	95,2
MXV EI 50-1509 O	7,5	10	M132 V1	50	200	90	837	339	1176	300	368	281	153	649	108,3
MXV EI 50-1510 O	7,5	10	M132 V1	50	200	90	885	339	1224	300	368	281	153	697	109,8
MXV EI 50-2002 O	2,2	3	M90 V1	50	200	90	438	295	733	200	286	210	118	313	50,2
MXV EI 50-2003 O	3	4	M100 V1	50	200	90	486	311	797	250	294	210	118	361	60,7
MXV EI 50-2004 O	4	5,5	M112 V1	50	200	90	534	311	845	250	294	210	118	409	64,8
MXV EI 50-2005 O	5,5	7,5	M132 V1	50	200	90	645	339	984	300	321	210	118	457	90,3
MXV EI 50-2006 O	7,5	10	M132 V1	50	200	90	693	339	1032	300	368	281	153	505	104,0
MXV EI 50-2007 O	7,5	10	M132 V1	50	200	90	741	339	1080	300	368	281	153	553	105,4
MXV EI 50-2008 O	9,2	12,5	M160 V1	50	200	90	819	413	1232	350	393	281	153	601	137,9
MXV EI 50-2009 O	9,2	12,5	M160 V1	50	200	90	867	413	1280	350	393	281	153	649	139,3
MXV EI 50-2010 O	11	15	M160 V1	50	200	90	915	459	1374	350	393	281	153	697	144,4

Dimensiones y pesos

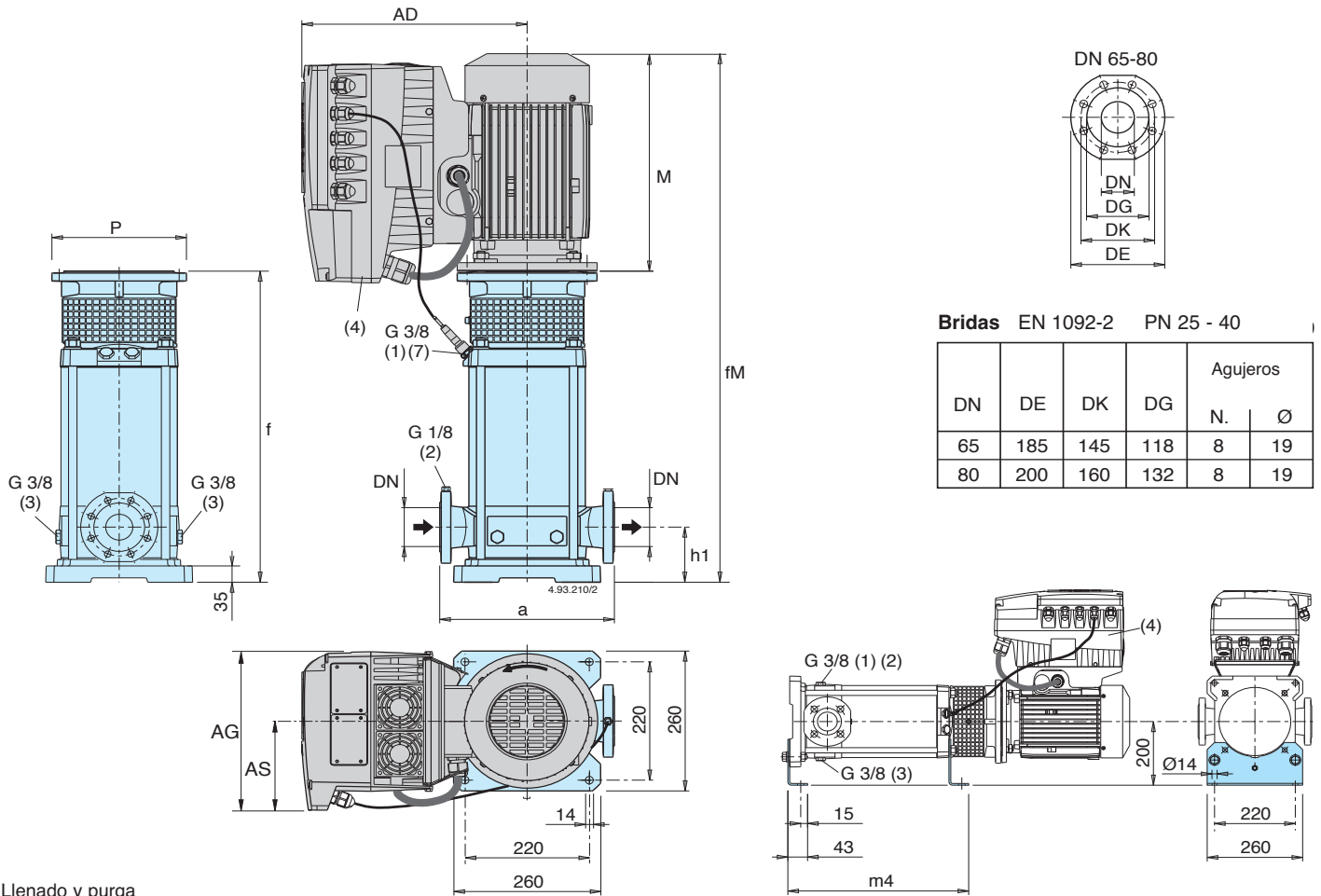

(1) Llenado y purga

(2) Purga aspiración

(3) Vaciado

(4) Posición estándar I-MAT

(otras posiciones girando el motor a 90° o 180°)

(5) MXV EI (L) : + 3 kg; MXV EI (H) : + 3 kg

(6) Peso neto

(7) Transductores

Bomba	Motor		mm											MXV EI (5) kg (6)	
	kW	HP	DN	a	h1	f	M	fM	P	AD	AG	AS	m4		
MXV EI 65-3202/D	4	5,5	M112 V1	65	320	105	407	311	718	250	294	210	118	334	80,8
MXV EI 65-3203/C	5,5	7,5	M132 V1	65	320	105	473	339	812	300	321	210	118	380	101,3
MXV EI 65-3204/C	7,5	10	M132 V1	65	320	105	519	339	858	300	368	281	153	426	115,5
MXV EI 65-3205/D	11	15	M160 V1	65	320	105	595	459	1054	350	393	281	153	472	152,8
MXV EI 65-3206/D	11	15	M160 V1	65	320	105	641	459	1100	350	393	281	153	518	154,8
MXV EI 65-3207/D	15	20	M160 V1	65	320	105	687	484	1171	350	471	350	190	564	203
MXV EI 65-3208/D	15	20	M160 V1	65	320	105	733	484	1217	350	471	350	190	610	205
MXV EI 65-3209/E	18,5	25	M160 V1	65	320	105	779	538	1317	350	491	350	190	656	227
MXV EI 65-3210/E	18,5	25	M160 V1	65	320	105	825	538	1363	350	491	350	190	702	229
MXV EI 65-3212/D	22	30	M180 V1	65	320	105	917	538	1455	350	491	350	190	794	239
MXV EI 80-4802/C	5,5	7,5	M132 V1	80	320	105	466	339	805	300	321	210	118	373	101,3
MXV EI 80-4803/C	7,5	10	M132 V1	80	320	105	527	339	866	300	368	281	153	434	116,5
MXV EI 80-4804/D	11	15	M160 V1	80	320	105	618	459	1077	350	393	281	153	495	154,8
MXV EI 80-4805/D	15	20	M160 V1	80	320	105	680	484	1164	350	471	350	190	557	203
MXV EI 80-4806/D	15	20	M160 V1	80	320	105	741	484	1225	350	471	350	190	618	206
MXV EI 80-4807/E	18,5	25	M160 V1	80	320	105	802	538	1340	350	491	350	190	679	229
MXV EI 80-4808/D	22	30	M180 V1	80	320	105	864	538	1402	350	491	350	190	741	238

Dimensiones y pesos

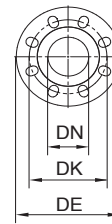
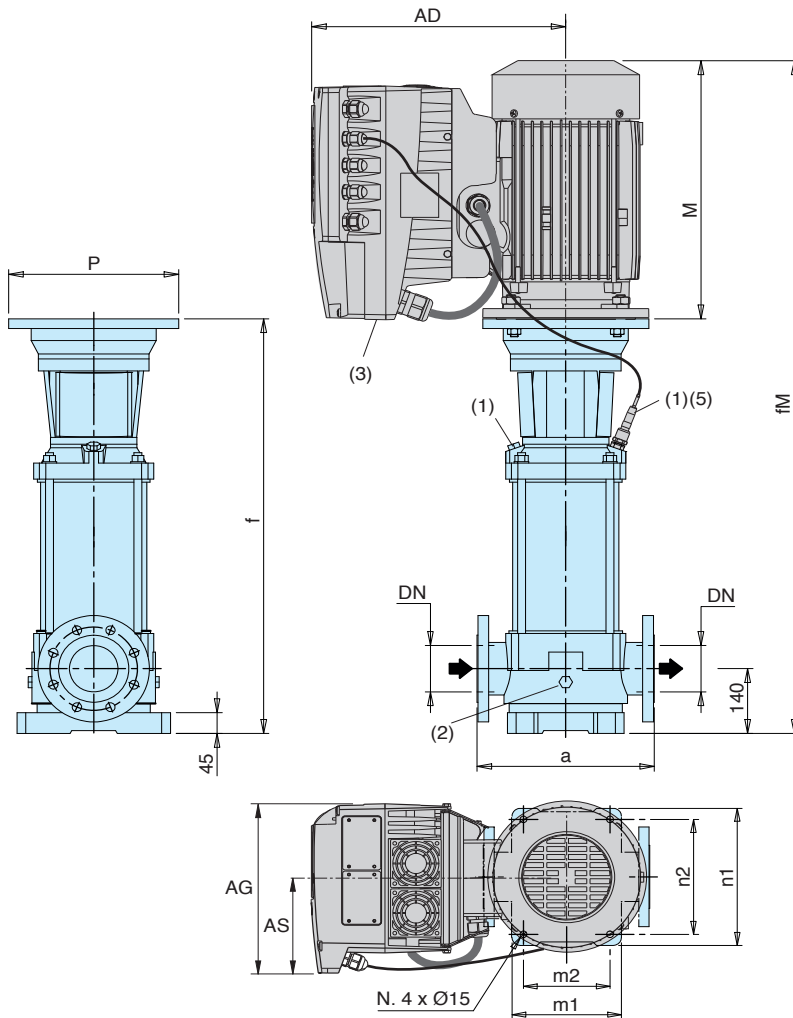

Bridas EN 1092-2 PN 25 - 40

DN	PN	DE	DK	Agujeros	
				N.	Ø
100	16	230	180	8	19
100	25	225	190	8	23

- (1) Llenado y purga
- (2) Vaciado
- (3) Posición estándar I-MAT
(otras posiciones girando el motor a 90° o 180°)
- (4) Peso neto
- (5) Transductores

Bomba	Motor				mm												MXV EI kg (4)
	kW	HP	PN	Size	a	f	n1	n2	m1	m2	M	fm	P	AD	AG	AS	
MXV EI 100-6501/A	5,5	7,5	16	M132 V1	365	737	316	265	240	190	339	1076	300	321	210	118	131,3
MXV EI 100-6502-2R/A	7,5	10	16	M132 V1	365	829	316	265	240	190	339	1168	300	368	281	153	142,6
MXV EI 100-6502/A	11	15	16	M160 V1	365	849	316	265	240	190	459	1308	350	393	281	153	179,3
MXV EI 100-6503-2R/A	15	20	16	M160 V1	365	941	316	265	240	190	484	1425	350	471	350	190	230
MXV EI 100-6503/B	18,5	25	16	M160 V1	365	941	316	265	240	190	538	1479	350	491	350	190	250
MXV EI 100-6504-2R/B	18,5	25	16	M160 V1	365	1033	316	265	240	190	538	1571	350	4-1	350	190	254,5
MXV EI 100-6504/A	22	30	16	M180 V1	365	1033	316	265	240	190	538	1571	350	491	350	190	262
MXV EI 100-9001/A	7,5	10	16	M132 V1	380	737	341	280	260	199	339	1076	300	368	281	153	139,6
MXV EI 100-9002-2R/A	11	15	16	M160 V1	380	849	341	280	260	199	459	1308	350	393	281	153	179,8
MXV EI 100-9002/A	15	20	16	M160 V1	380	849	341	280	260	199	484	1333	350	471	350	190	226
MXV EI 100-9003-2R/B	18,5	25	16	M160 V1	380	941	341	280	260	199	538	1479	350	491	350	190	250
MXV EI 100-9003/A	22	30	16	M180 V1	380	941	341	280	260	199	538	1479	350	491	350	190	257

Características constructivas

Larga duración con motor estándar

Bomba con cojinete de tope sin cargas axiales añadidas a los cojinetes del motor.

Utilizable cualquier motor normalizado en forma constructiva V1, (preparado para ser elevado en posición vertical), según nuestra selección o por elección del cliente.

Fácil montaje del motor

Con el manguito de unión de una sola pieza el grupo bomba viene montado en modo definitivo, también sin motor, y sin peligros de daños para el eje de la bomba durante el transporte.

El motor es simplemente insertado en el manguito y fijado a la brida, sin necesidad de adaptar la posición axial del eje bomba.

Tenuta meccanica rimovibile

Rimozione facilitata della tenuta meccanica a cartuccia senza smontare il motore (per MXV 25,32,40,50,100 con motori superiori a 4 kW).

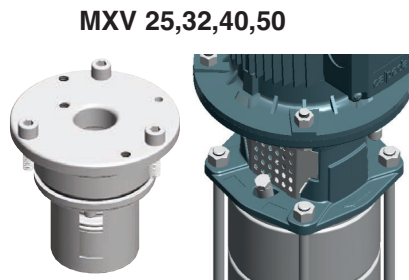

Más seguridad

Protección del manguito de arrastre de una sola pieza, desmontable solamente con herramientas, dispuesta alrededor del acoplamiento para impedir que pueda ser accidentalmente empujada y arrastrada sobre el manguito de arrastre.

Instalación económica

La altura de la bomba está reducida en las construcciones verticales lo que facilita la instalación en espacios reducidos.

Bocas in-line que facilitan la instalación, y con la posibilidad de conexión de la bomba en una tubería rectilínea.

El desmontaje, la inspección, y la limpieza de las partes internas son realizables sin necesidad de desmontar las tuberías.

Robustas y fiables

Única ejecución PN 25 para todas las dimensiones de las bombas. Las bocas de aspiración y impulsión, dispuestas in-line, absorben las fuerzas de las tuberías sobre la bomba sin que esta pueda causar cargas perjudiciales, fricciones locales, y desgastes precoces.

El acoplamiento en ejecución compacta y robusta mantiene segura la alineación entre las partes giratorias y fijas, reduciendo las vibraciones. La forma de la tapa superior impide el estancamiento de bolsas de aire sobre el cierre mecánico.

Silenciosa

La capa de agua alrededor a los elementos y las paredes externas de espesor grueso contribuyen a reducir el ruido.

Motor estándar de bajo ruido.

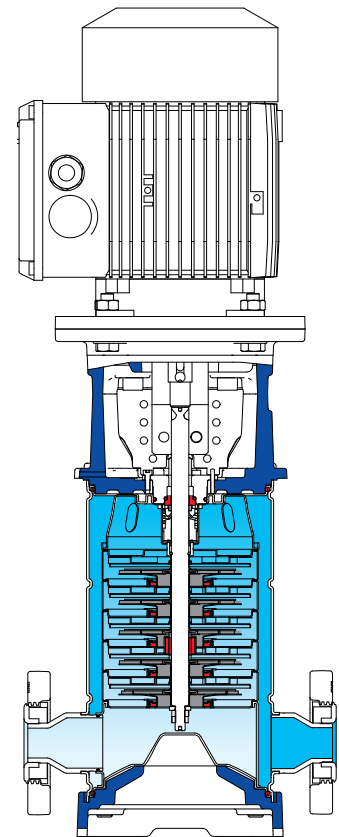

MXV 25, 32, 40, 50

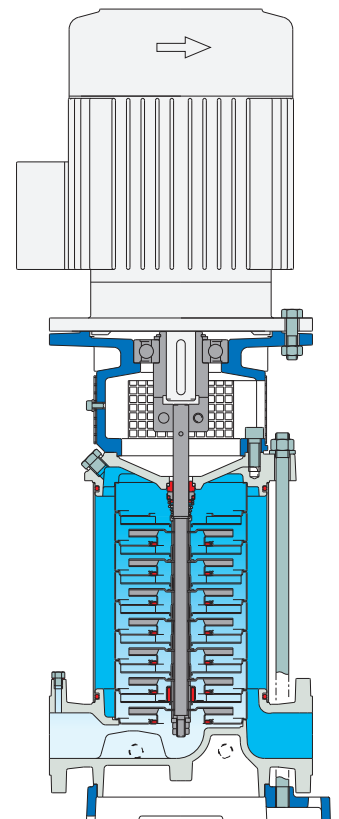

MXV 65, 80



Las Bombas serie MXVL son conformes al Reglamento Europeo N. 547/2012.

MXVL 25, 32, 40, 50

Todas las partes en contacto con el líquido, comprendiendo las tapas superior e inferior, son de acero inoxidable al Cr-Ni-Mo AISI 316L.

Materiales (elementos bañados)

Componente	Materiales
Brida Camisa externa Cuerpo aspirante Cuerpo impulsión Cuerpo elemento Rodete Tapa inferior Tapa superior Casquillo distanciador	Acero al Cr-Ni-Mo 1.4404 EN 10088 (AISI 316L)
Eje bomba Tapón	Acero al Cr-Ni-Mo 1.4404 EN 10088 (AISI 316L)
Manguito cojinete/ Cojinete del cuerpo elemento	Carburo anticorrosivo-inoxidable/ Cerámica alumina
Cierre mecánico ISO 3069 - KU	Metal duro / Carbón / EPDM
Anillo de cierre sobre rodete	PPS (PTFE per MXVL 40)
Junta tórica	NBR (EPDM per MXVL 50)
Contrabridas ovales	Acero al Cr-Ni-Mo AISI 316
Contrabridas (bajo demanda)	Acero al Cr-Ni-Mo AISI 316

Sentido de rotación: Horario visto desde el motor.

Variantes, (a precisar en el pedido)

Bomba con bridas (F).
Bomba con orificios de brida ovales (O) (para MXVL 25, 32, 40, 50).
Bomba sin motor. Bomba con motor estándar.

Otras variantes, (a precisar bajo demanda)

Junta tórica FPM. Otro cierre mecánico.
Bomba con motor según elección del cliente, (si es disponible).
Bomba con pies de soporte para instalaciones horizontales (H1 o H2).
Motor monofásico 230 V, hasta 2,2 kW.
Otras tensiones. Frecuencia 60 Hz.

Ejecución

Bombas multicelulares verticales, con bocas de aspiración e impulsión del mismo diámetro, y dispuestas sobre el mismo eje, (in-line). Manguitos guía resistentes a la corrosión y lubricados por el líquido bombeado.

Extracción del cierre mecánico sin desmontar el motor (para MXVL 25, 32, 40, 50, 100 con motores superiores a 4 kW).
Bomba con rodamiento axial con brida y manguito para el empleo de cualquier motor estándar en la forma constructiva IM V1.

Versión con variador de frecuencia (bajo demanda)

Aplicaciones

Para abastecimiento de agua.

Para líquidos limpios, no explosivos, sin partes abrasivas sólidas o filamentosas. (Con adaptación, bajo demanda, de los materiales de cierre).
Bomba universal para aplicaciones civiles e industriales, para instalaciones que precisen aumento de presión, instalaciones contra incendios, instalaciones de lavado a alta presión, para irrigación, para la agricultura, para instalaciones deportivas.

Limites de empleo

Temperatura del líquido de -15 °C a +110 °C.

Temperatura ambiente hasta 40 °C.

Presión máxima admitida en el cuerpo de la bomba: 25 bar (16 bar para bombas con bridas ovales).

Servicio continuo

Motor

Estándar: motor a inducción, 50 Hz (n = 2900 1/min).

Motor preparado al funcionamiento con convertidor de frecuencia.

Clase eficiencia IE3 para motor trifásico.

Aislamiento tipo F. Protección IP 55.

Trifásicos, tensiones nominales: hasta 3 kW 230/400 V;
de 4 kW 400/690 V.

MXVL 65, 80, 100

Todas las partes en contacto con el líquido, comprendiendo el cuerpo bomba y la tapa superior, son de acero inoxidable al Cr-Ni-Mo AISI 316L.

Materiales (elementos bañados)

Componente	Materiales
Cuerpo bomba Tapa superior	Acero al Cr-Ni-Mo 1.4404 EN 10088 (AISI 316L)
Camisa externa Cuerpo elemento Rodete Manguito distanciador	Acero al Cr-Ni-Mo 1.4404 EN 10088 (AISI 316L)
Eje bomba Tapón	Acero AISI 316 (AISI 329 para MXV 100) Acero al Cr-Ni-Mo AISI 316
Manguito cojinete/ Cojinete del cuerpo elemento	Carburo anticorrosivo-inoxidable/ Cerámica alumina (Carburo anticorrosivo-inoxidable para MXV 100)
Cierre mecánico ISO 3069 - KU	Metal duro / Carbón / EPDM
Anillo de cierre sobre rodete	PTFE
Junta tórica	NBR (EPDM para MXVL 100)
Contrabridas (bajo demanda)	Acero al Cr-Ni-Mo AISI 316

Sentido de rotación: Antihorario visto desde el motor (Horario visto desde el motor para MXVL 100).

Variantes, (a precisar en el pedido)

Bomba sin motor.
Bomba con motor estándar.

Otras variantes, (a precisar bajo demanda)

Junta tórica FPM.

Otro cierre mecánico.

Bomba con motor según elección del cliente, (si es disponible).

Otras tensiones. Frecuencia 60 Hz.

Bomba con pies de soporte para instalaciones horizontales (H1 o H2) excluida la serie MXVL 100..

Campo de aplicaciones

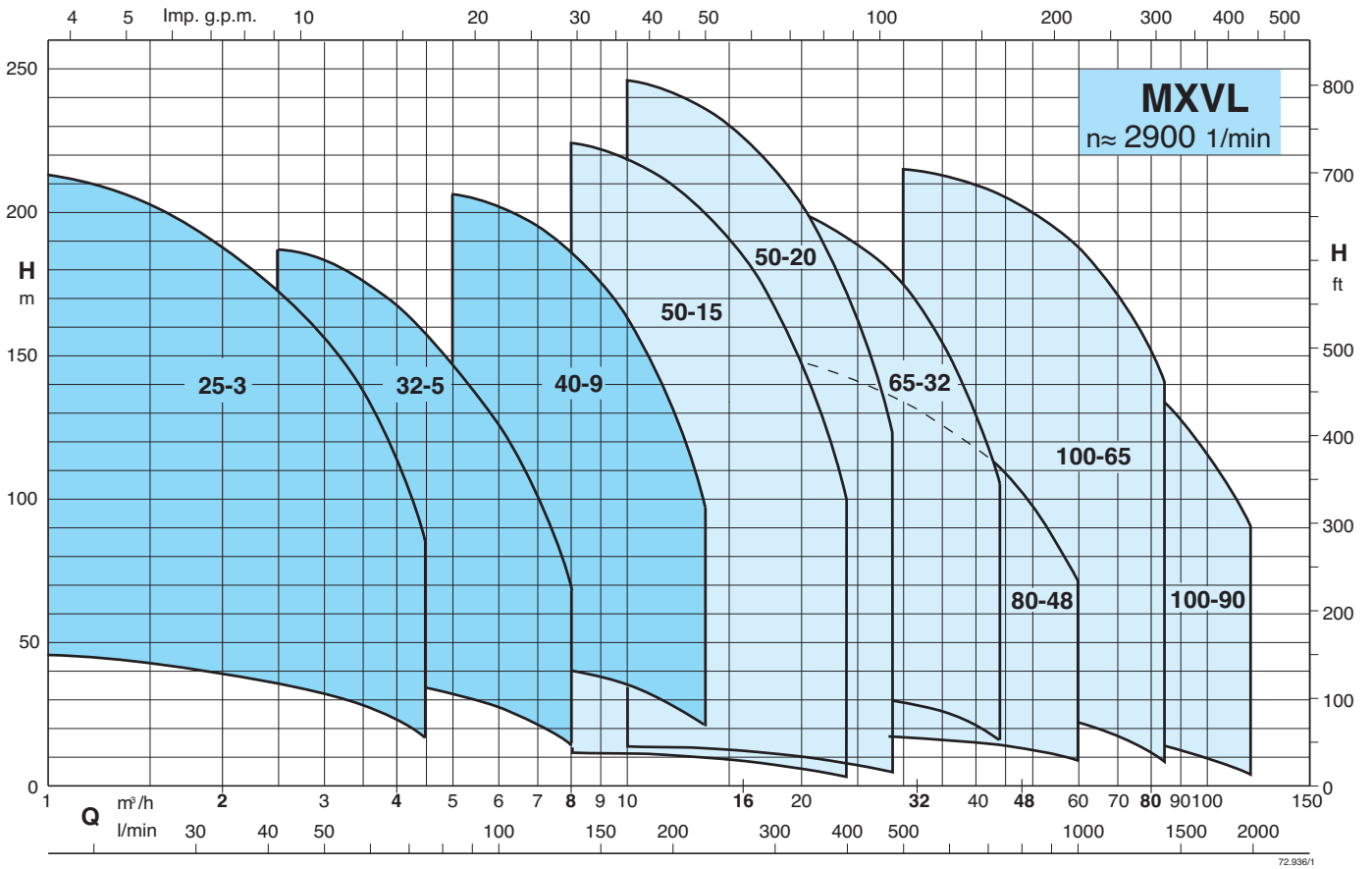

Para curvas característica, prestaciones, dimensiones y pesos ver MXV in AISI 304