

LLAVE DE GANCHO ARTICULADA



Las llaves de gancho de EGA Master son ideales para apretar y aflojar diferentes tamaños de tuercas de manera segura y sencilla.



Para tamaños desde 19-50mm (3/4"-2") hasta 115-170mm (4.1/2"-6.3/4")

1. Permiten apretar y aflojar de manera sencilla y segura las tuercas ranuradas y rodamientos.

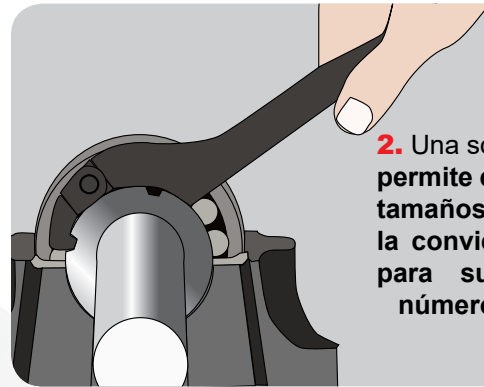

2. Una sola llave de gancho permite el ajuste de varios tamaños de tuerca, lo que la convierte en adecuada para su uso en gran número de aplicaciones.

3. Minimiza los riesgos de dañar la tuerca y el eje.

4. Agujero en el mango facilitando su almacenamiento.

LLAVE DE GANCHO ARTICULADA

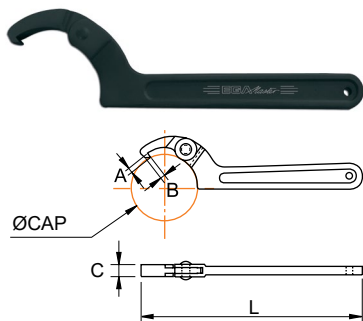

COD	CAP Ø	L mm	A	B	C	gr.	Redes	Paquetes
67981	19-50mm 3/4"-2"	160	4,0	3,5	9	110	6	1
67982	32-75mm 1.1/4"-3"	205			11	225		
67983	50-120mm 2"-4.3/4"	290	4,5	4,0	12	450		
67984	115-170mm 4.1/2"-6.3/4"	310	5,0	4,5	13	580		

CARACTERÍSTICAS TÉCNICAS

MATERIAL	Acero al cromo
DUREZA	30-40 HRc
ACABADO	Pintado en epoxi polvo negro mate color semi-texturizado